

гп030945 Детский спорткомплекс пристенный Лесо-IT
gp030945 Children's wall sports complex Leco-IT



×1
После сборки наклейте этикетки, в соответствии с фотографией изделий на упаковке.
After assembling, please, stick label according to the photo of goods on the package.

Разметку стены для установки комплекса выполнять после полной сборки.
You should mark fixing holes on the wall after finishing assembling the sports complex.

Сборка веревочной лестницы

Пока Вы заняты сборкой ДСК, Ваш ребёнок под Вашим наблюдением и с Вашей помощью может заняться сборкой веревочной лестницы (отличное развивающее упражнение). В зависимости от роста ребёнка ступеньки лестницы могут быть собраны на разном расстоянии друг от друга. Опыт показывает, что наиболее удобно детям лазить по веревочной лестнице, когда расстояние между перекладинами не более длины голени ребенка. Узлы нужно завязать такие же, как уже два имеющих на концах веревок («простой узел»). Сборка лестницы выполняется сверху вниз. Расположите шнуры узлами вверх. Вденьте шнуры в первую перекладину (рис.1) Отверстия под узлы на перекладине должны оказаться внизу. Завяжите узлы, но не затягивайте их, чтобы можно было передвинуть узел. Вденьте шнуры во вторую перекладину и на выбранном расстоянии от первой - завяжите узлы для второй перекладины и так далее. Когда ребёнок подрастёт, то можно будет перевязать лестницу.

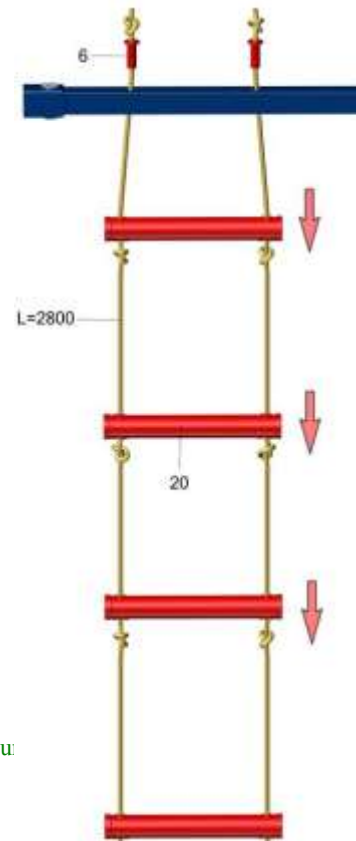

Rope-ladder assembling.

While you are assembling the children's sports complex, your child can start assembling the rope-ladder under your supervision (it is a great developmental exercise). Depending on the child's height the distance between the steps of the rope-ladder can vary. Experience shows that it is more comfortable for children to climb the rope-ladder when the distance between the horizontal bars is not more than the size of the child's shin. The knots must be the same as the ones that are already tied on the ends of the rope ("overhand knot"). The assembling of the rope must go downwards. Place the ropes with the knots upwards. Thread the ropes in the first bar (pic.1). The holes in the bars must be below. Tie the knots but don't tighten them, so that you can move the knots. Thread the rope in the second bar at a chosen distance from the first bar. Tie the knots for the second bar and so on. When the child grows up you can change the distance between the bars by retying the knots of the rope-ladder.

Высоту подвеса колец покупатель регулирует самостоятельно в зависимости от высоты крепления ДСК.

The Buyer adjusts themselves the height of the ring hangers depending on the height of Children's sports complex mou

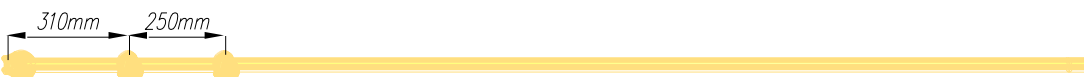





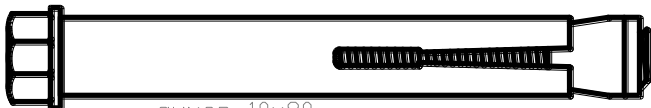

Плетение лианы.

В зависимости от роста ребенка узлы могут быть завязаны на разном расстоянии друг от друга. Рекомендуемое количество узлов 10 шт. Плетение лианы нужно начинать от верха. Завяжите узлы, но не затягивайте их, чтобы расстояние между узлами можно было отрегулировать. Затянуть узлы можно под весом взрослого человека.

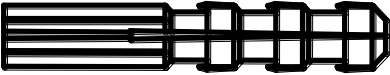

The process of liana braiding.

Depending on the child's height the knots can be tightened at a various length from each other. The recommended quantity of knots is 10 pcs. The braiding should be started from the top. Tie the knots but don't tighten them so that the length between the knots can be adjusted. The knots can be tightened under the weight of a grown-u

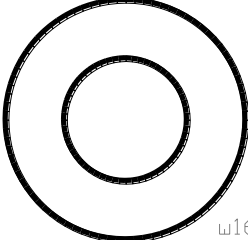
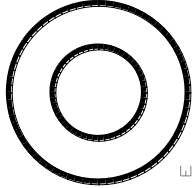
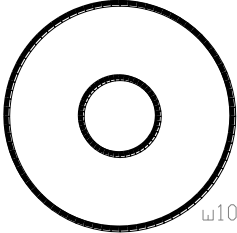
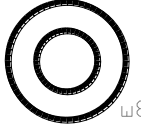
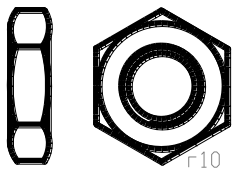
№	изображение в масштабе 1:1 image at 1:1	кол-во quantity
1	 анкер 10x80	x2
<p>Для монтажа изделия к стене:</p> <ol style="list-style-type: none"> 1. Приставьте собранное изделие к стене, отметьте место отверстия под анкерный болт. 2. Просверлите отверстие в стене по метке сверлом диаметром 10 глубиной не менее 80 мм. 3. Не раскручивая, вставьте анкерный болт в соответствующее отверстие изделия. Забейте молотком анкерный болт до упора. Затяните ключом головку анкерного болта. <p>For the installation the products to a wall:</p> <ol style="list-style-type: none"> 1. Put the product to the wall and mark the hole. 2. Drill the holes in the wall at marks, drill diameter 10 depth must not be less 80 mm. 3. Insert the bolts in the corresponding holes of the product. Hammer down the anchor bolts until they stop. Tighten the heads of anchor bolts with the wrench. 		
2	 в8x70 потай	x1
3	 в6x60 потай	x8
5	 в10x60 потай	x2
8	 в6x45 потай	x12
9	 д8x50	x4
10	 шдр5x45	x4

№	изображение в масштабе 1:1 image at 1:1	кол-во quantity
12	 г8 самок	x1
13	 ш16	x2
14	 ш12	x1
15	 ш10 увелич	x2
16	 ш8	x12
11	 г10 низкая	x2

инструмент
tool

№	масштаб не соблюден not to scale	кол-во quantity
26		x1
27		x1

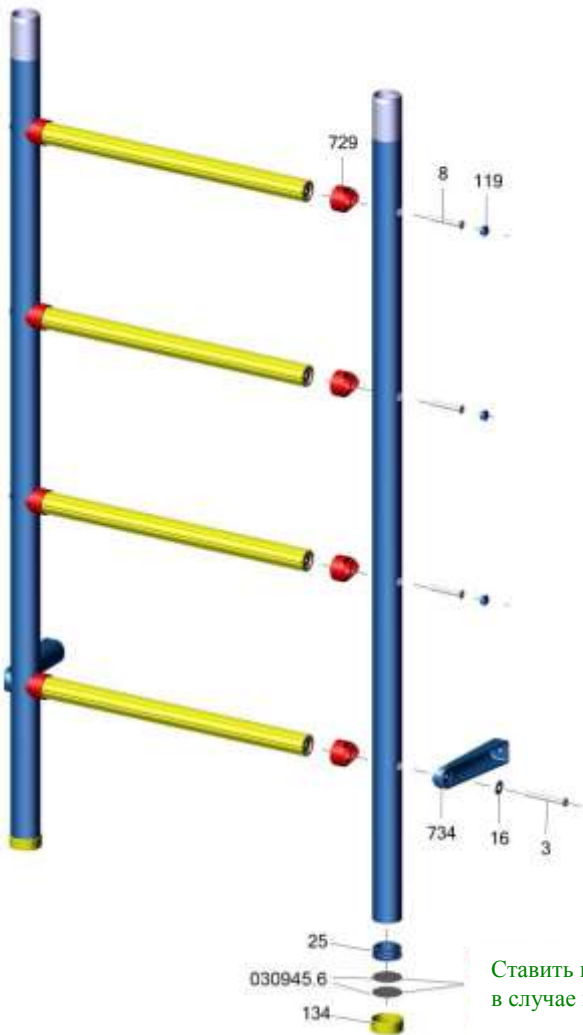
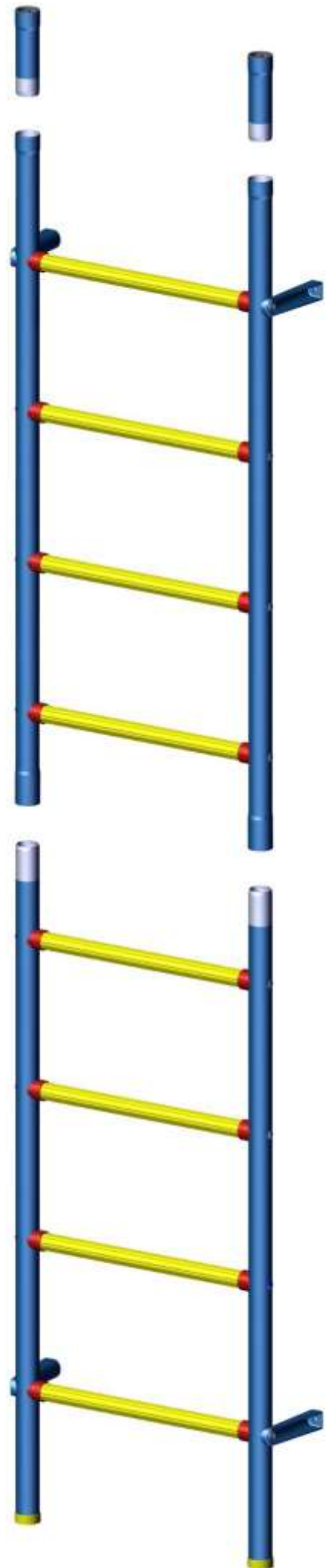
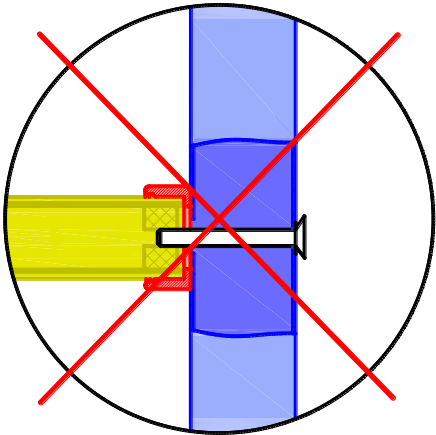
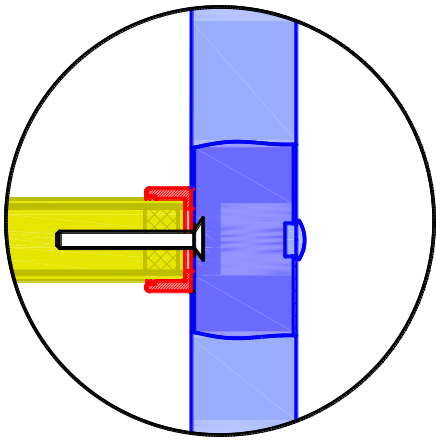

Ставить при необходимости
в случае проседания стоек.

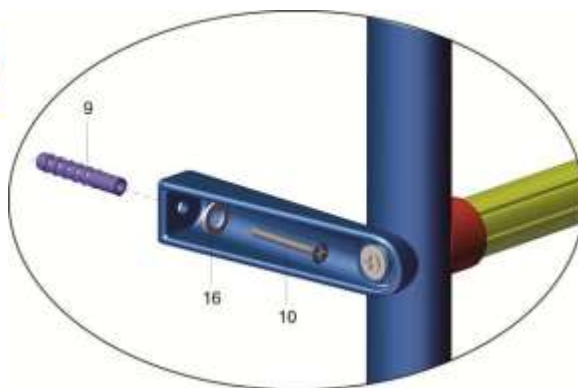
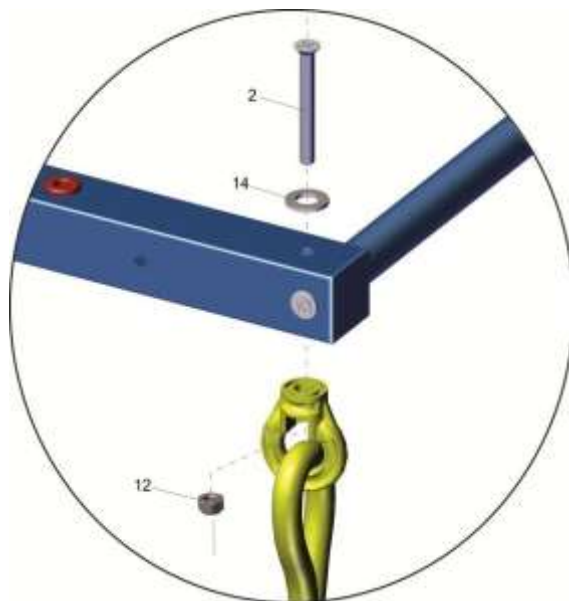
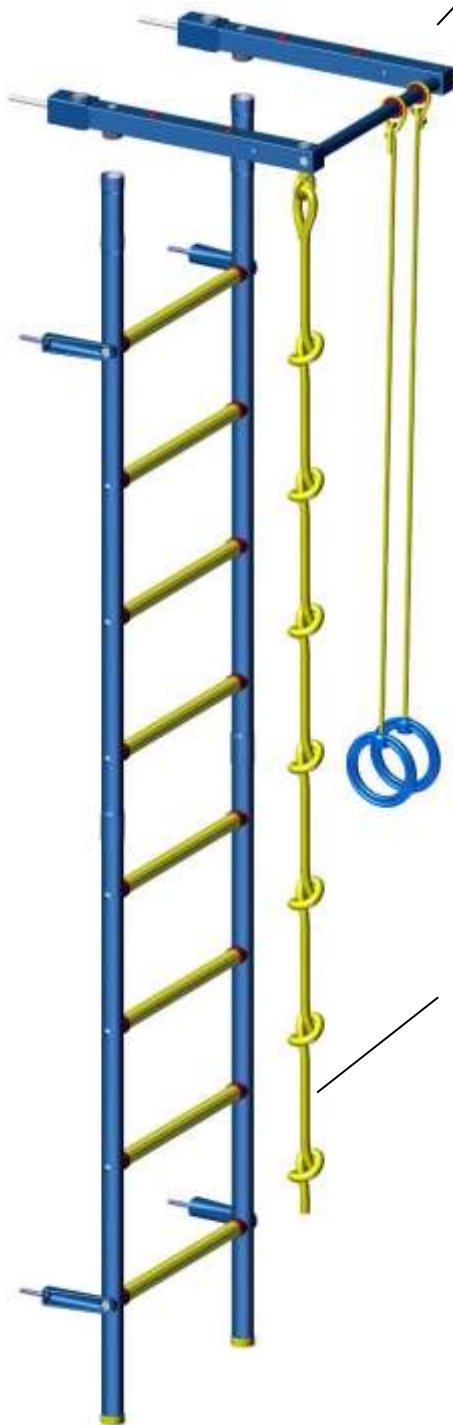
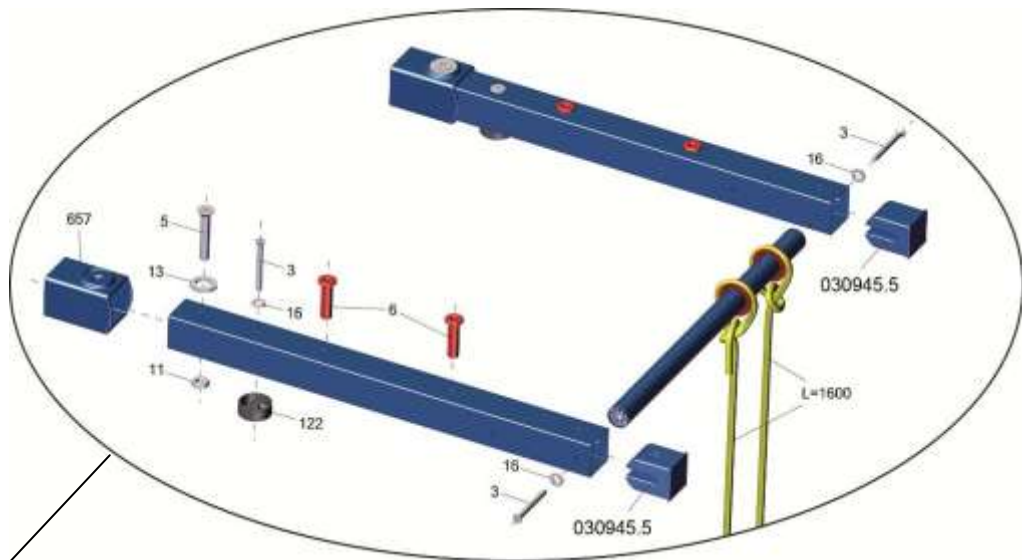
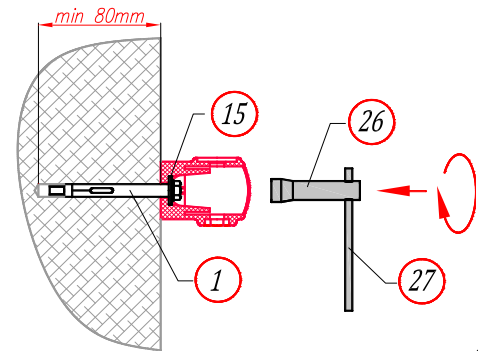

Адрес:
 Фабрика спортивных изделий ЛЕКО,
 Россия, 141830, Московская область,
 Дмитровский район, с.Синьково

Address: Post code: 141830
 Sporting Goods Factory, Sinkovo,
 Dmitrov District, Moscow region, Russia.

Заводской номер партии _____
 Serial number of the Party _____
 ФИО упаковщика _____
 Name of the packer _____
 Дата упаковки _____
 Packaging date _____
 ФИО контролера ОТК _____
 Name of the controller from TCD _____

