

гп042025 Станция силовая Leco-IT Home

gp042025 Weight-lifting complex Leco-IT Home

гп042125 Станция силовая со свободными весами Leco-IT Home

gp042125 Weight-lifting complex with free weight adjustment Leco-IT Home



компактное положение хранения

Перед началом сборки необходимо выложить и пересчитать все пластиковые детали, показанные на этой странице, это облегчит сборку и будет способствовать исключению ошибок при сборке.

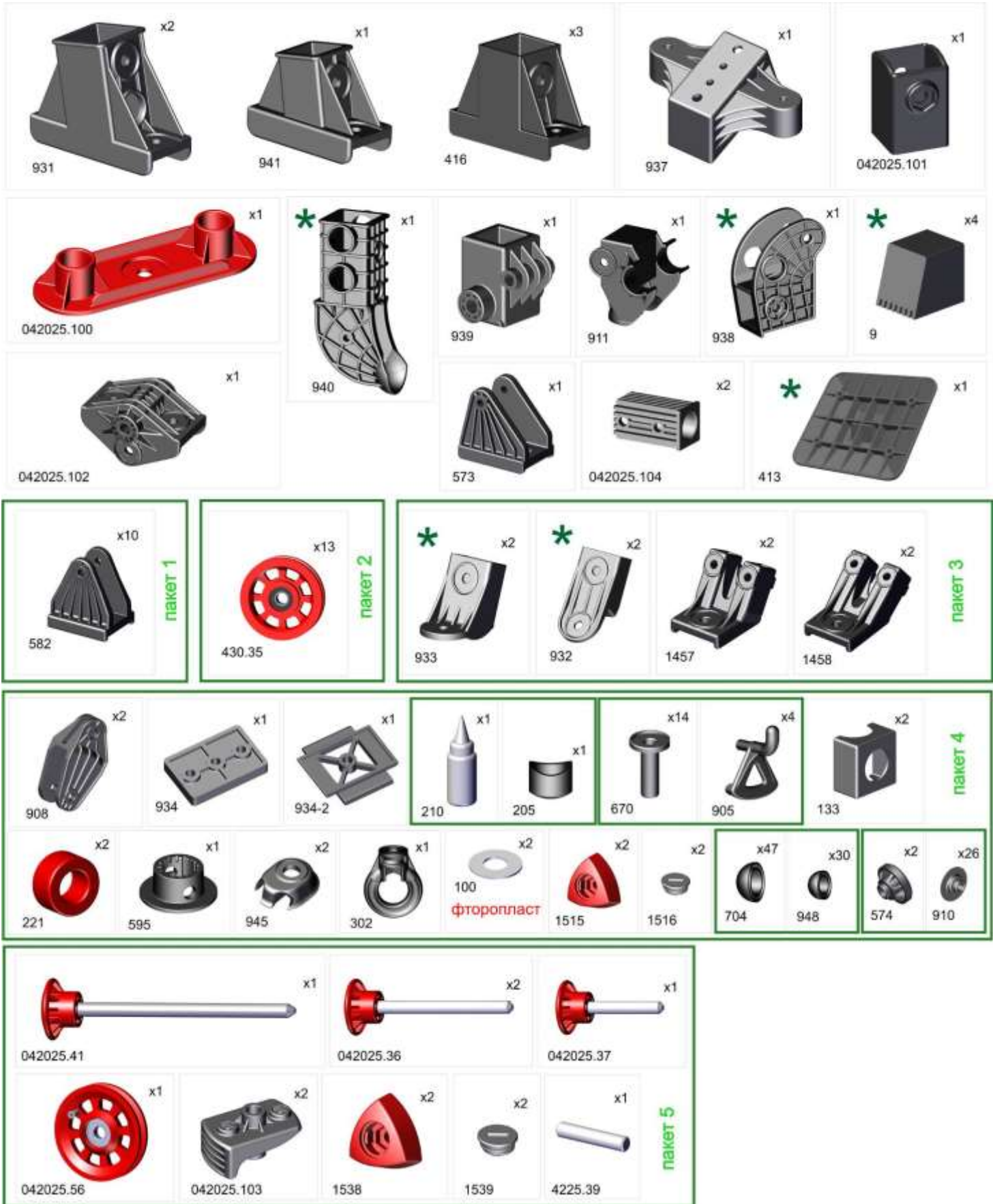

Перед надеванием на трубу подержите деталь 1 минуту в кипятке
 Before putting a certain detail on the proper pipe, keep the detail in boiling water for 1 minute

Перед началом сборки надо вырезать таблички с номерами, изображениями в масштабе 1:1 и количествами болтов, винтов, гаек и шайб и сделать их сортировку, это резко облегчит сборку.
 Before the assembly cut out the pieces with the numbers showing the image at 1:1 and the quantities of the bolts, screws and washers. Sort them out. It will make the assembly significantly easier.



M 1





№	изображение в масштабе 1:1 image at 1:1	кол-во quantity	№	изображение в масштабе 1:1 image at 1:1	кол-во quantity
1	б8х85	x1	14	б6х45	x1
1.1	б10х70	x2	15	б8х45 потай	x1
2	б8х70	x2	17	б6х40	x12
3	б8х70 потай	x8	18	б8х35 потай	x4
4.1	б6х70	x2	19	б6х35 потай	x12
5	б8х65	x3	20	б6х35	x2
7	б8х60	x1	21	б6х30 потай	x4
8	б6х55	x8	22	б8х25	x3
10	б8х55	x1	24	б6х20 потай	x8
11	б8х55 потай	x2	26	б8х14 потай	x2
12	б8х50 потай	x3			
13	б6х50 потай	x4			

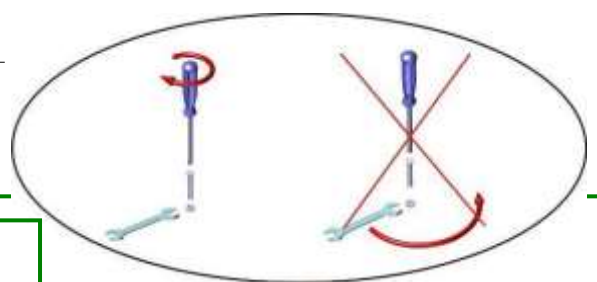

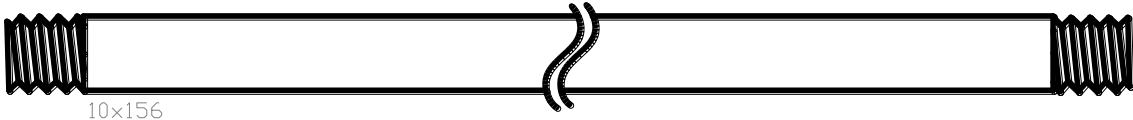
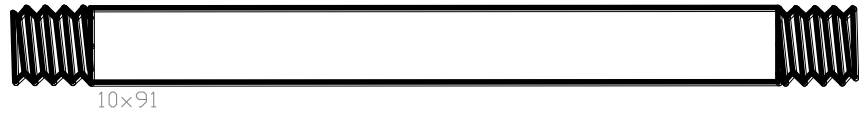

6	б8х60 потай	x22
---	-------------	-----

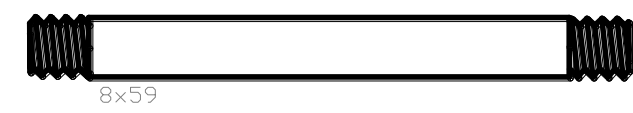
M 2

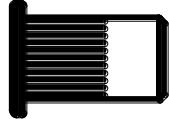
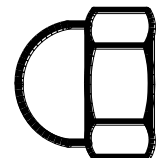
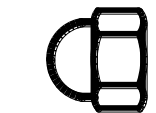

все винты затягивать отверткой, придерживая ключом, а не наоборот

№	изображение в масштабе 1:1 image at 1:1	M 3	КОЛ-ВО quantity
27	 10x156		x1
28	 10x91		x2
29	 10x67		x1
30	 8x59		x1
31	 сам5x35	x4	
33	 сам4.2x16		x1

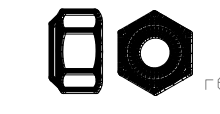
		M 4		
34		г8 вытяж	x2	
35		г10 колпач	x8	
36		г8 колпач	x2	
37		г8	x45	
38		г8самоконтр	x4	
39		г6	x24	
40		г6самоконтр	x15	

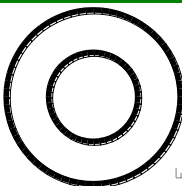
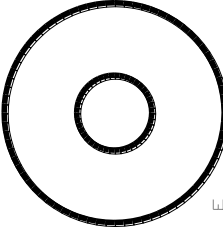
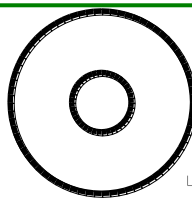
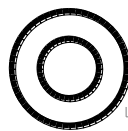
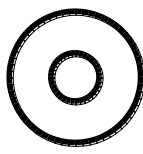
		M 5		
42		ш12	x38	
43		ш10 увелич	x4	
44		ш8 увелич	x44	
45		ш8	x10	
46		ш6 увелич	x26	

Фабрика Лeko осуществляет очень строгий контроль комплектации, отсутствие детали крайне маловероятно. В случае пересорта или отсутствия пластиковой детали или метизов (болтов, винтов, гаек и шайб), что очень маловероятно, сфотографируйте выкладку пластиковых деталей и метизов и вышлите фото на адрес службы техподдержки Лeko stpleco@gmail.com, также сфотографируйте и вышлите фото штампа с последней страницы инструкции по сборке, где указан номер комплектовщика и другие необходимые данные.

Сначала надо провести полную сборку без затяжки гаек, их нужно только закрутить от руки. Если сразу закручивать с усилием, то могут возникнуть сложности в сборке из-за неправильного взаимного расположения деталей в пределах люфтов. После полной сборки "от руки" затянуть все соединения болт-гайка ключом, а винт-гайка отверткой.

При этом, чтобы не запутаться что уже протянуто, на головки болтов и на гайки, которые уже затянуты, надо одеть колпачки. Там, где колпачки мешают движению элементов тренажера, их ставить не надо.

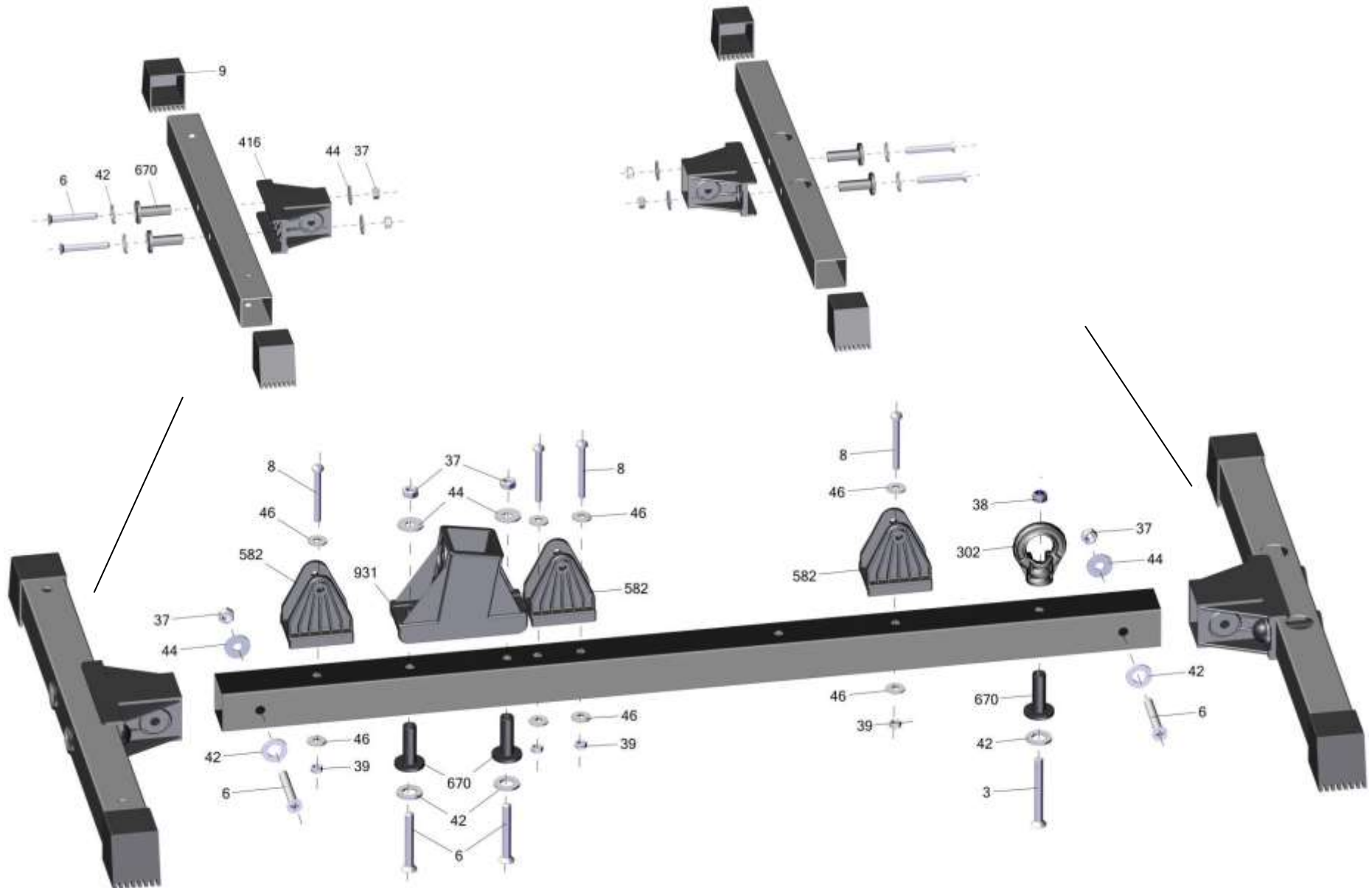

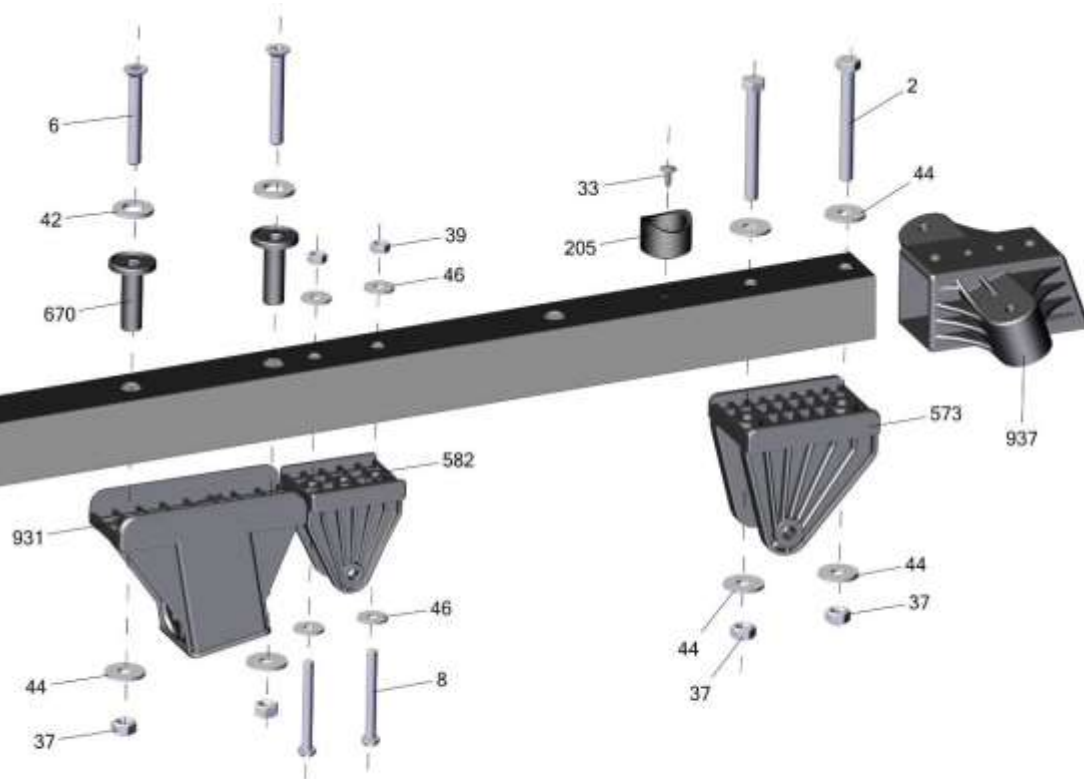
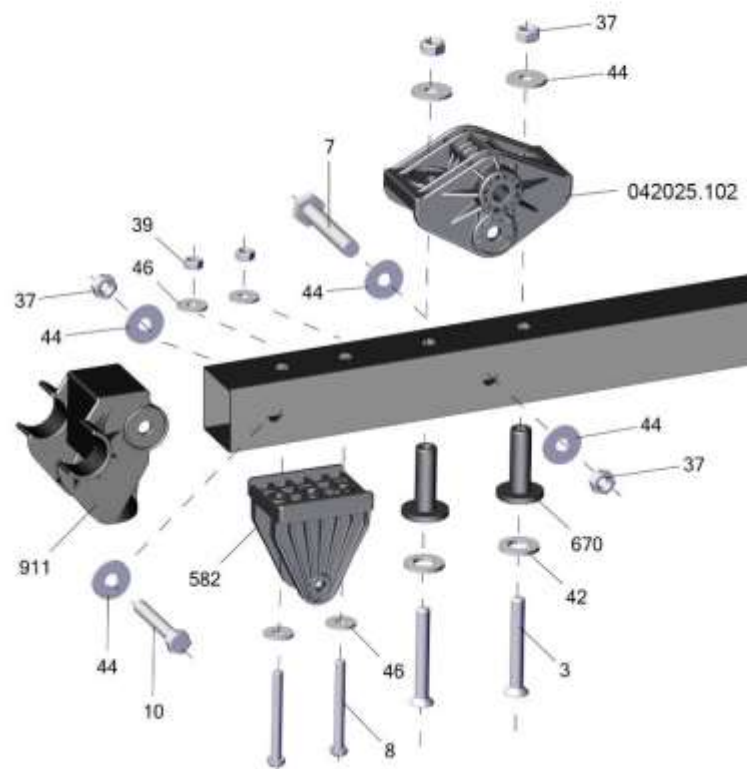
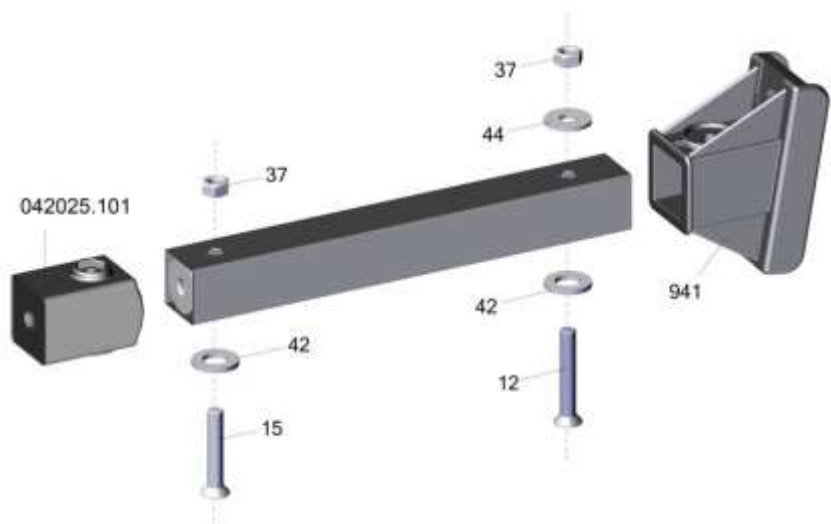

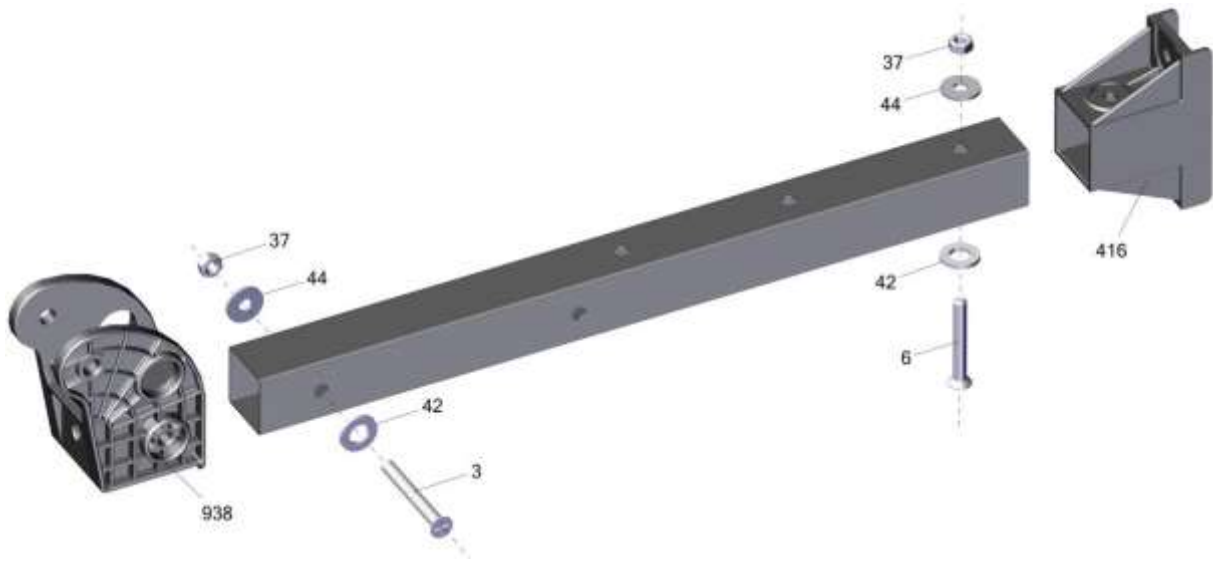

x2

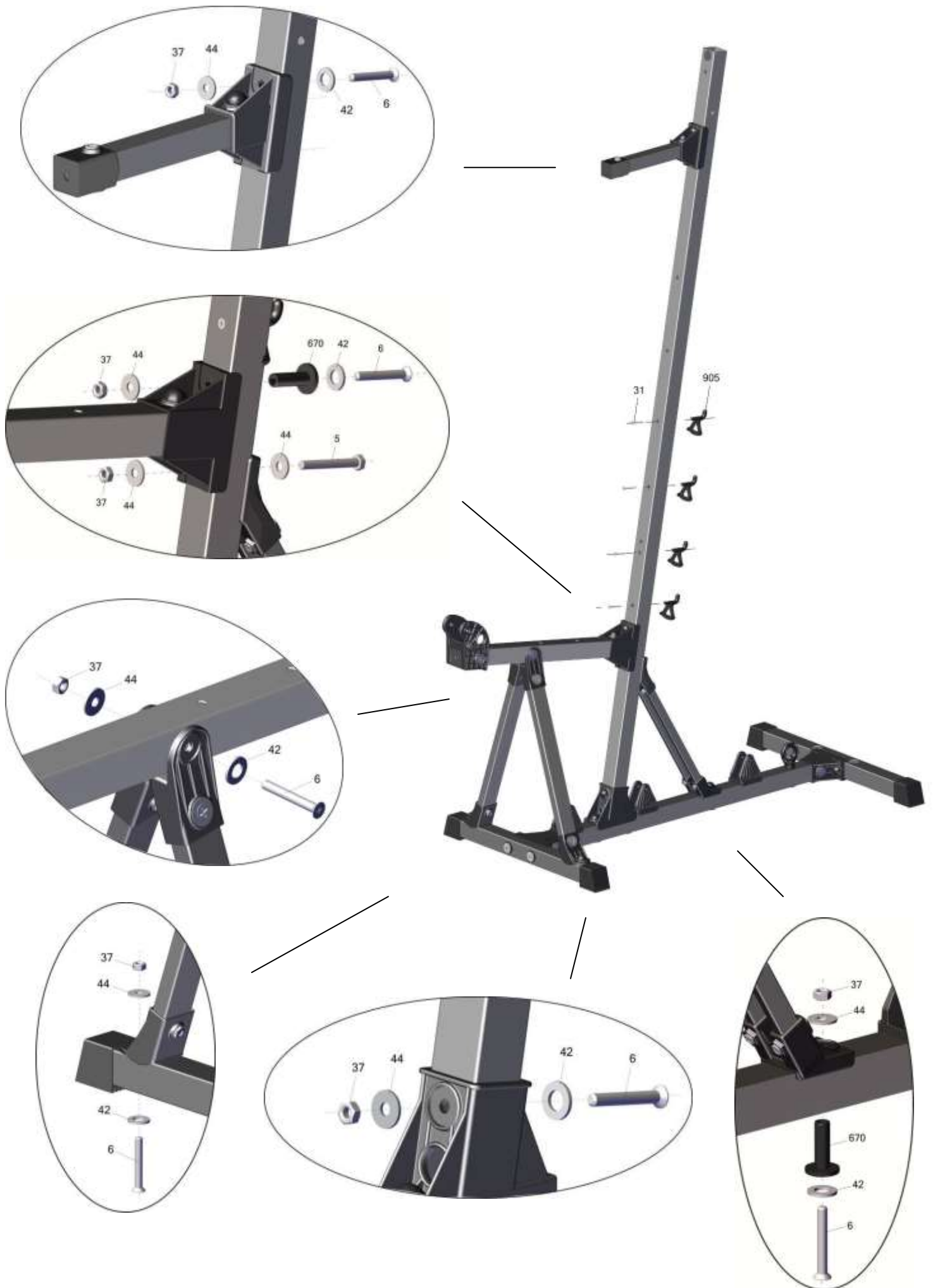



Нагрузочные
плиты ставить
только так,
как показано на
рисунке

вариант сборки с гп042125 Станция силовая со свободными весами Leco-IT Home
 assemble variant with gp042125 Weight-lifting complex with free weight adjustment Leco-IT Home

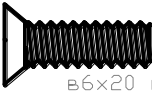
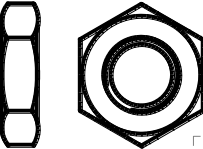
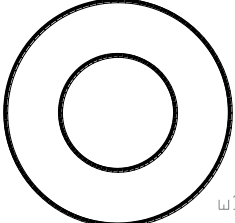
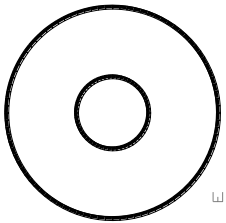
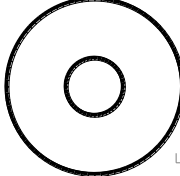

№	изображение в масштабе 1:1 image at 1:1	кол-во quantity
50	 в10x50 потай	x1
51	 в6x20 потай	x2
52	 г10 низ	x1
53	 ш16	x1
54	 ш10 ув	x1
55	 ш8 ув	x2

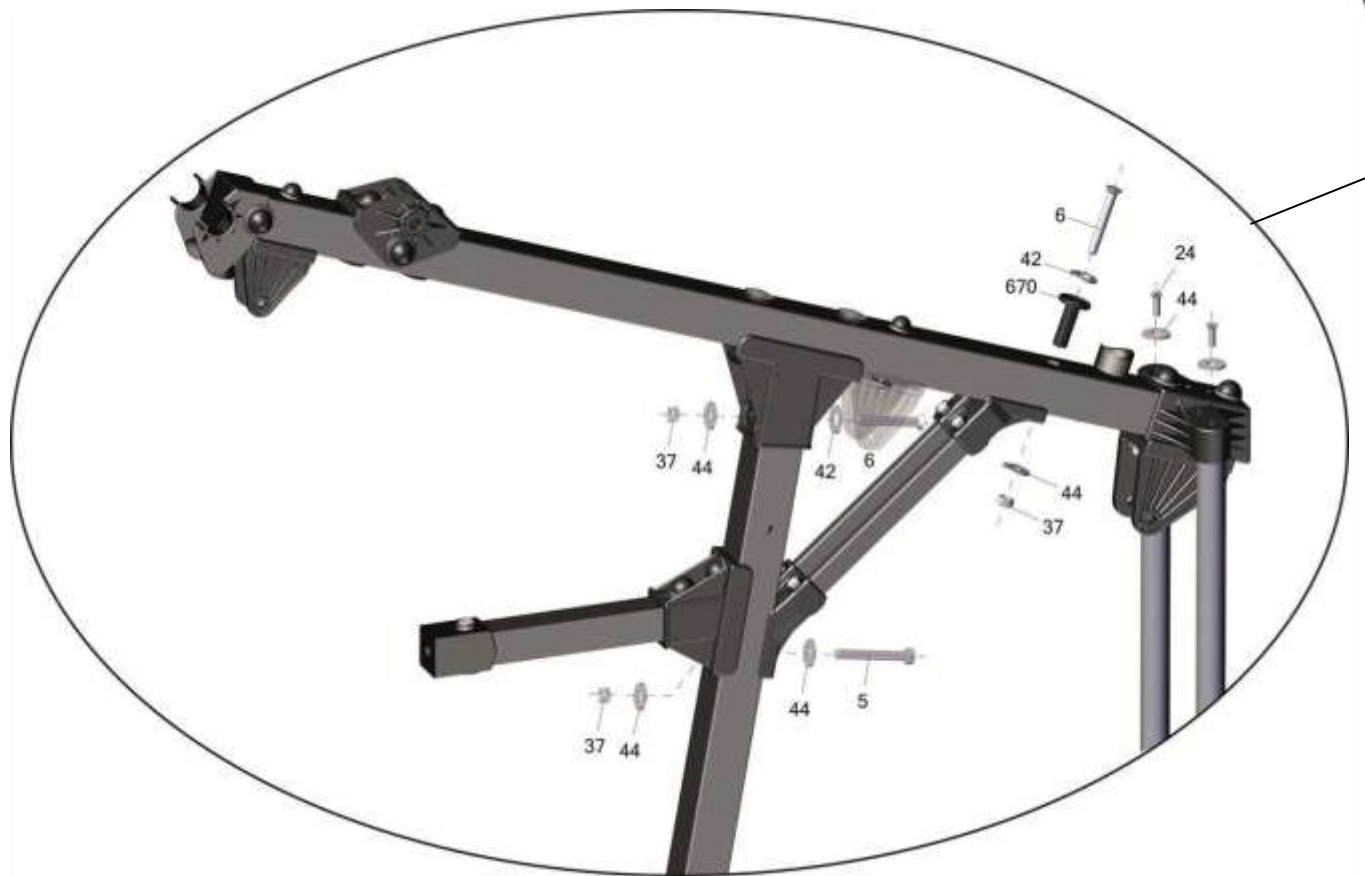



042025.103

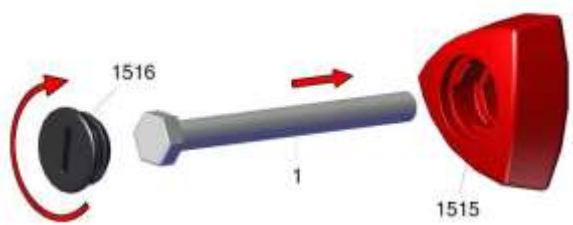
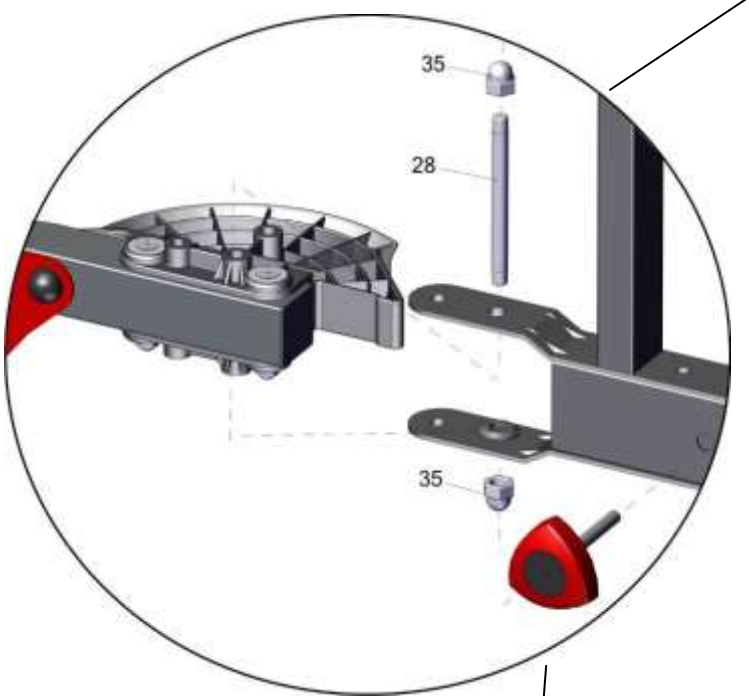
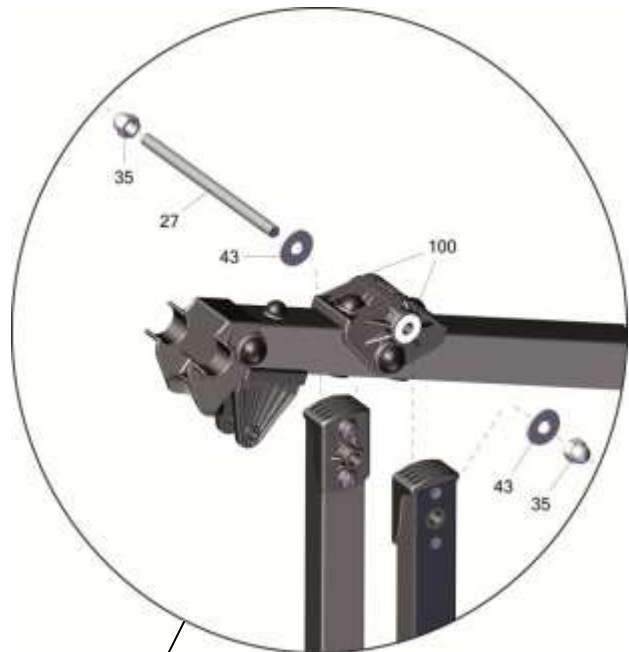

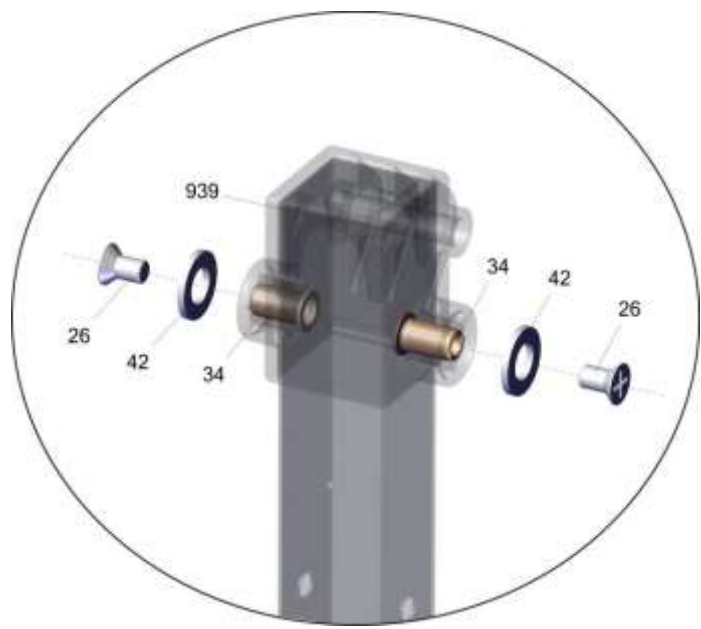
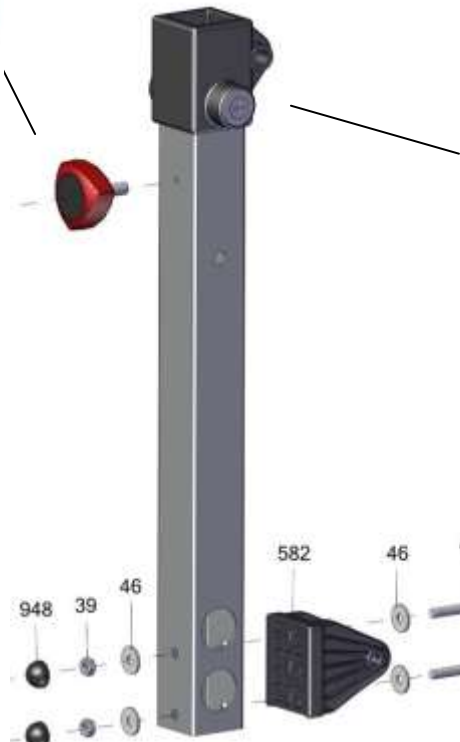
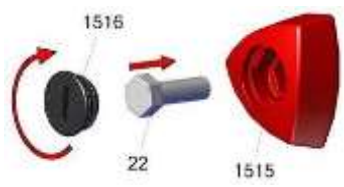

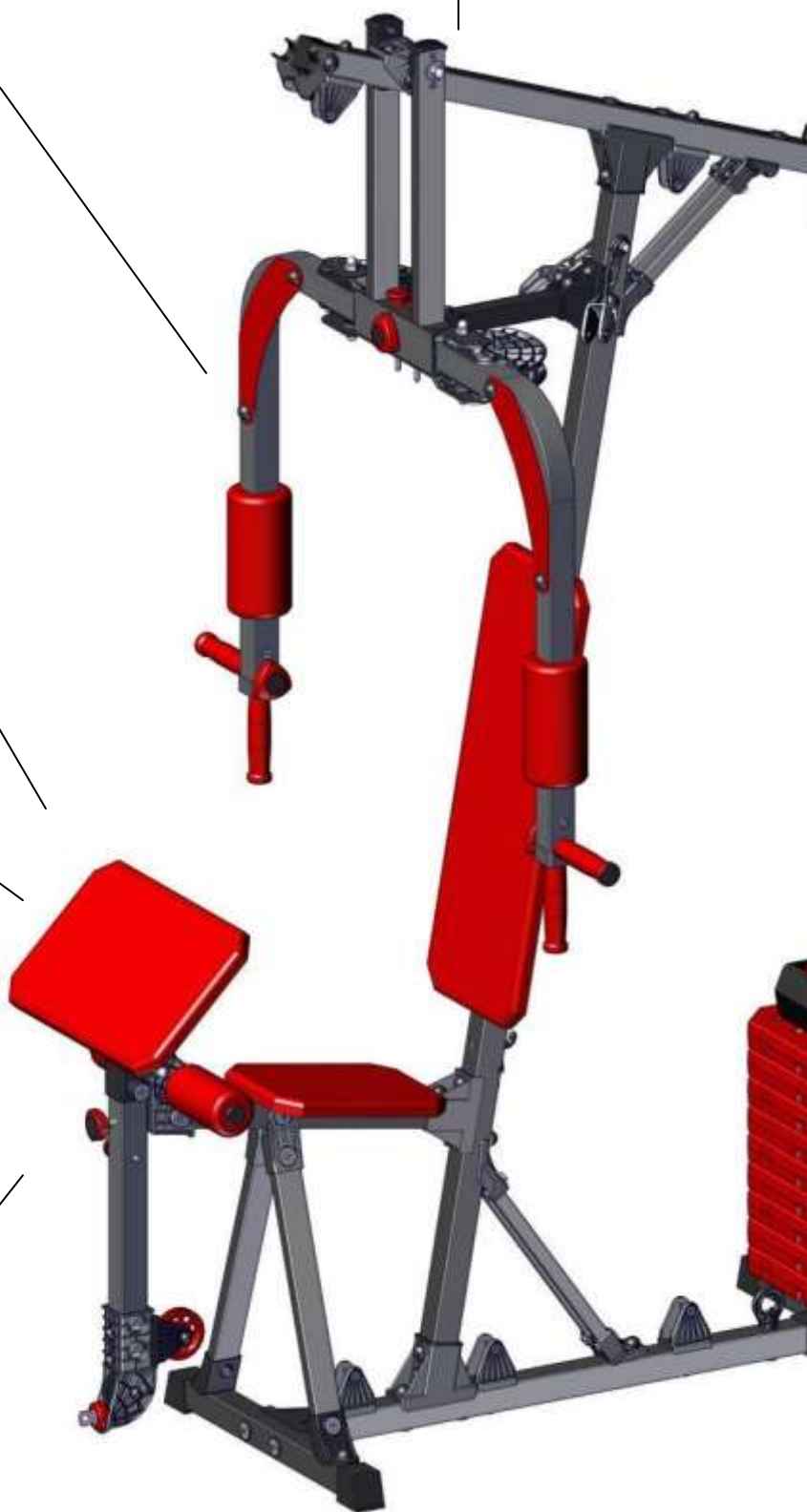
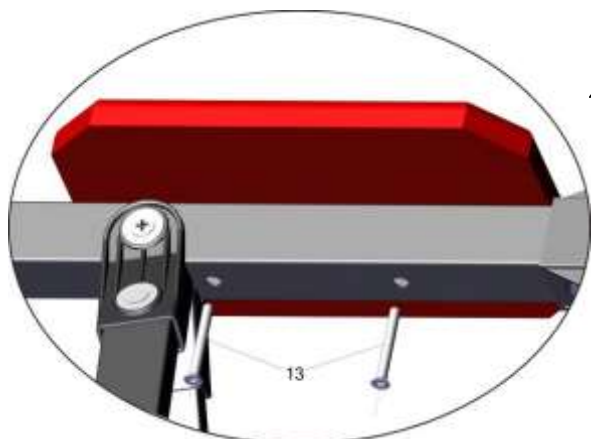
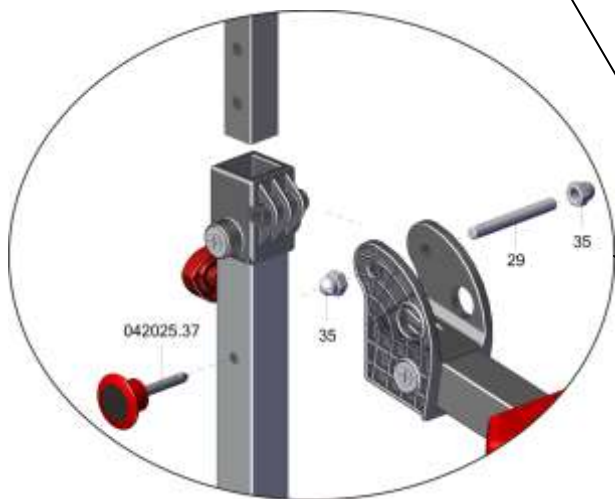
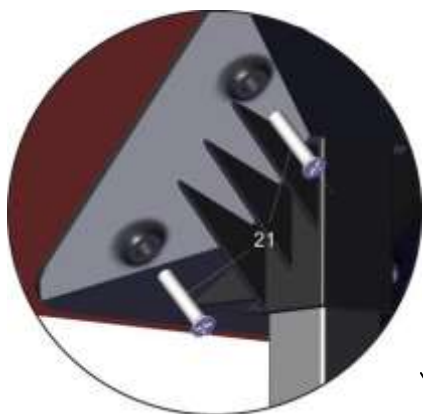

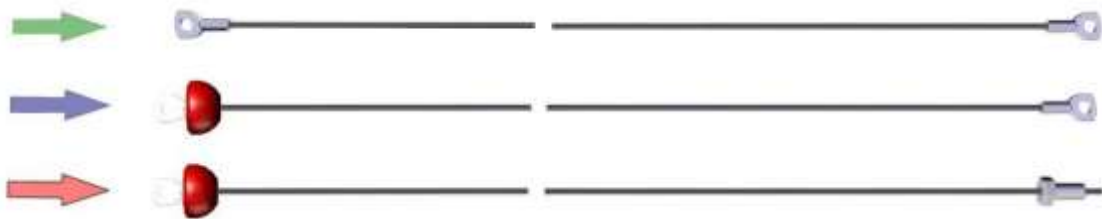

Система тросов всегда должна быть отрегулирована.

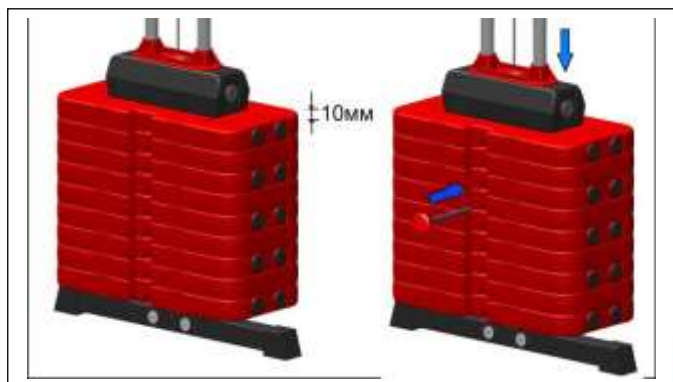

1 Правильной регулировкой натяжения троса является положение, при котором верхняя плита при невставленном фиксаторе нагрузки приподнята примерно на 10 мм

2 Для выбора необходимой нагрузки надавите на верхнюю плиту до касания с остальными плитами и установите фиксатор

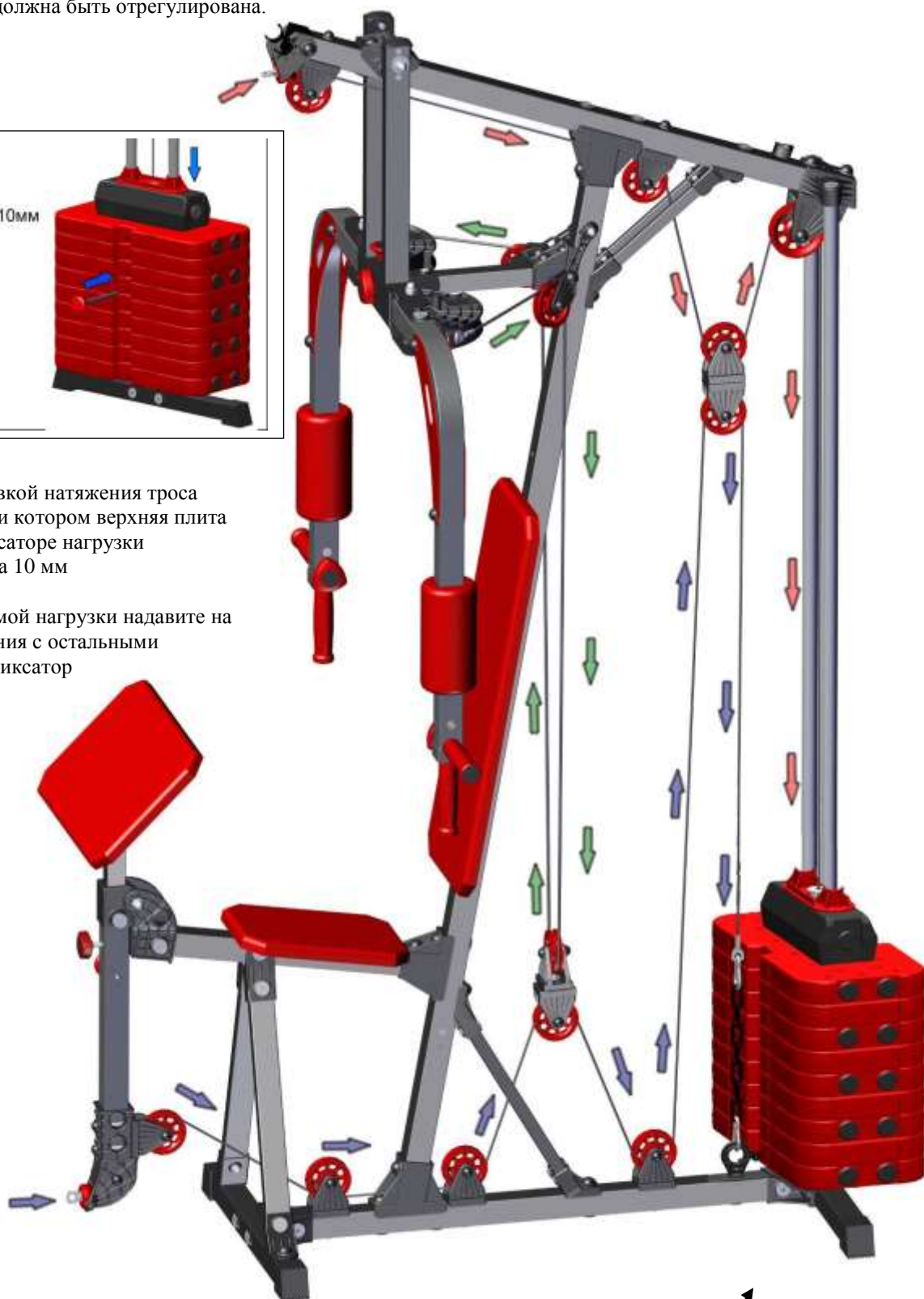

Для натяжения тросов переставьте карабин на одно звено регулировочной цепи вниз

схема установки колеса
wheel installation sketch

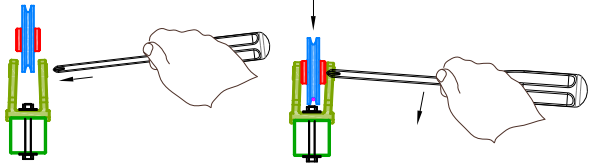

не перетягивать

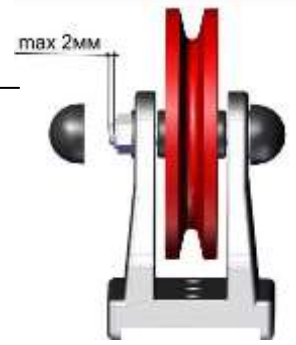

не перетягивать

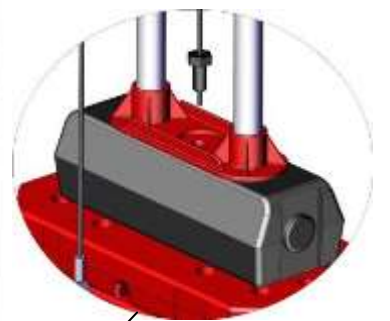
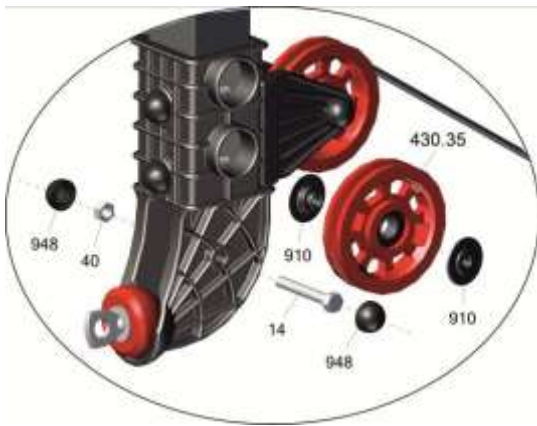
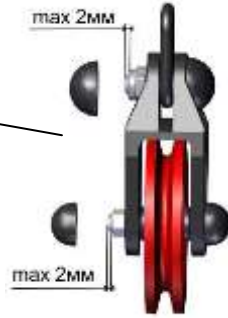
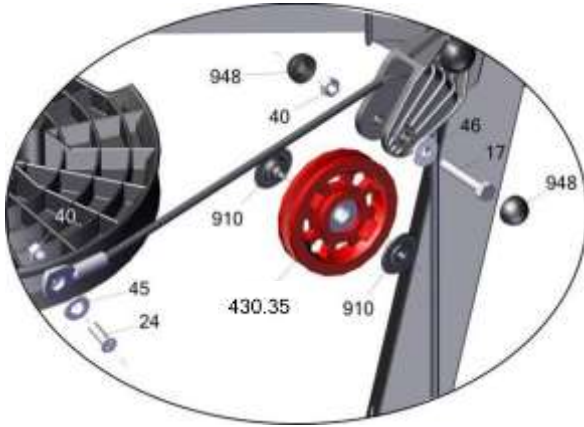

Дополнительное снаряжение



Место для хранения дополнительных снарядов

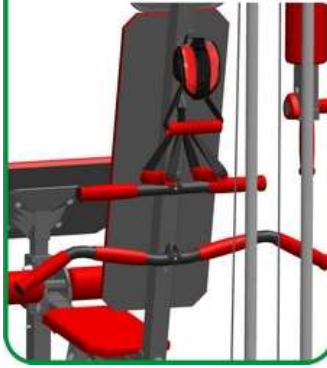

На головки болтов и на гайки одеть колпачки.
Наклеить бирки на нагрузочные плиты после сборки тренажера
Stick labels to weight plates after finishing assembling the gym trainer

После окончательной сборки изделия, произвести смазку направляющих грузов. Далее смазывать как указано на флаконе.

Заводской номер партии _____ Batch:

ФИО упаковщика _____ Packer:

Дата упаковки _____ Packed on:

ФИО контролера ОТК _____ QC ID:
РЭ042025,042125 (31.01.19)29.04.19

Адрес:

Фабрика спортивных изделий ЛЕКО,
Россия, 141830, Московская область,
Дмитровский район, с.Синьково

Address: Post code: 141830
Sporting Goods Factory, Sinkovo, Dmitrov
District, Moscow region, Russia.

