

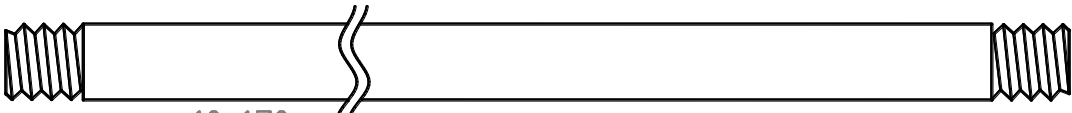

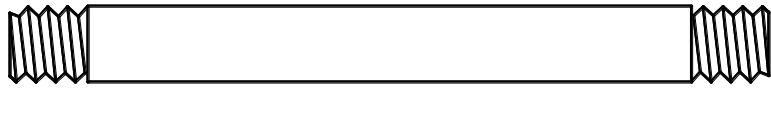

* перед надеванием на трубу подержите деталь 1 минуту в кипятке
Place plastic bracket in boiling water for 1 minute for easy fitting. Take extreme care to avoid scalding

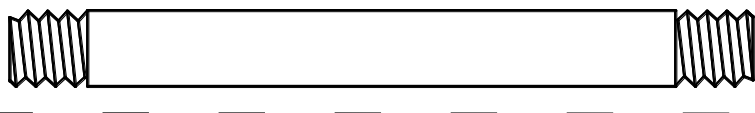







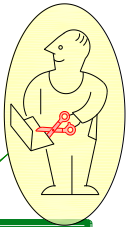

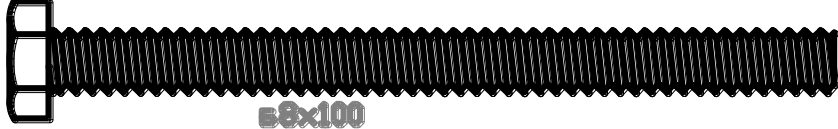

распределитель крепеж

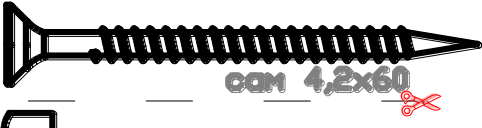
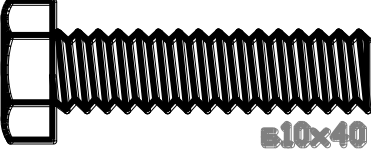
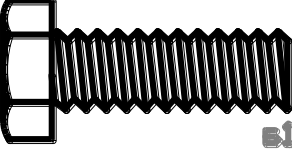
№	изображение в масштабе 1:1 image at 1:1	кол-во quantity
1		x1 П4
2		x1
3		x1
		x1

Фабрика Лeko осуществляет очень строгий контроль комплектации, отсутствие детали крайне маловероятно. Однако, в случае пересорта или отсутствия пластиковой детали или метизов (болтов, винтов, гаек и шайб), сфотографируйте выкладку пластиковых деталей и метизов и вышлите фото на адрес службы техподдержки Лeko stpleco@gmail.com. Также сфотографируйте и вышлите фото штампа с последней страницы инструкции по сборке, где указан номер комплектовщика и другие необходимые данные.

Перед началом сборки надо вырезать таблички с номерами, изображениями в масштабе 1:1 и количествами болтов, винтов, гаек и шайб, сделать их сортировку, это резко облегчит сборку.
 Before the assembly cut out the pieces with the numbers showing the image at 1:1 and the quantities of the bolts, screws and washers. Sort them out. It will make the assembly significantly easier.

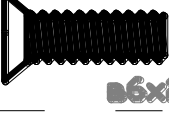
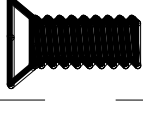

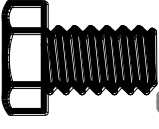
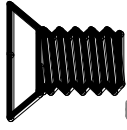
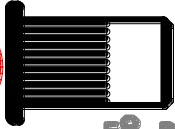
		M1	
7	 в8х100		x2
14	 в8х75		x4
21	 в8х60	x9	
22	 в8х60 потай		x4
		M2	
23	 сам 4,2х60	x6	
24	 в10х40	x5	
25	 в10х30	x4	
26	 в10х30 потай	x2	
26.1	 в10х25	x2	
27	 в8х25	x4	
28	 в8х25 потай	x8	
29	 в8х30 потай	x2	
30	 в6х20 потай	x4	
31	 в6х16 потай	x4	
32	 шп-самор 4,2х16	x1	
33	 в8х14	x5	
34	 в8х14 потай	x2	
34.1	 в8 вытяжная	x2	

M3

5



x3

8



x16

10

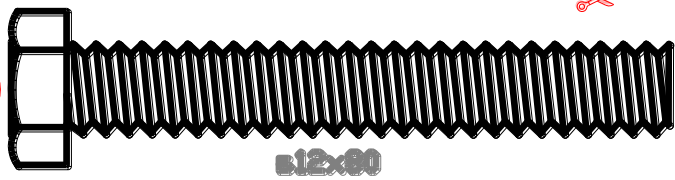

x8

15

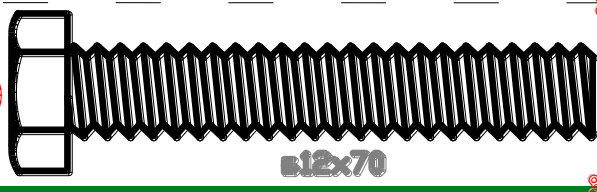

x1

M4

9



x4

6

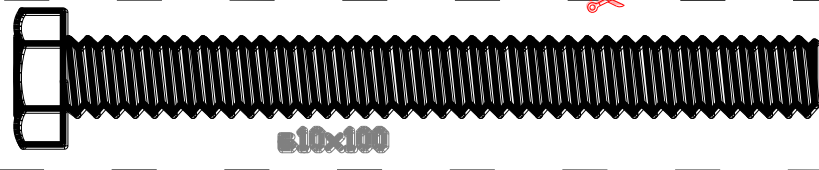

x5

11

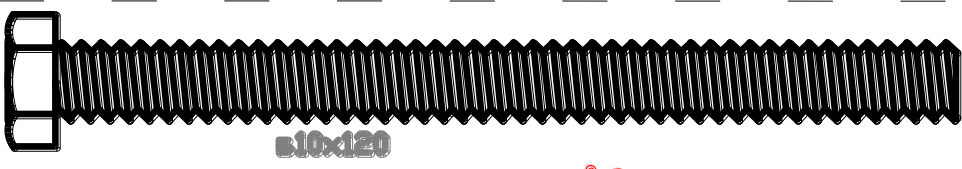

x1

12



x8

12.1

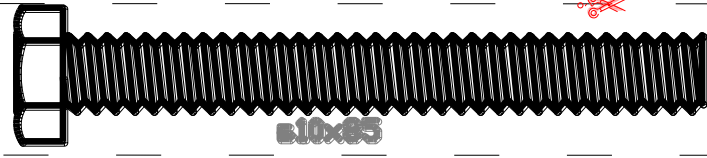

x2

13

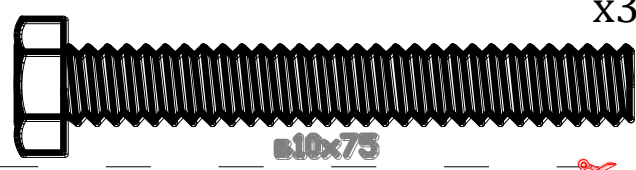

x3

19

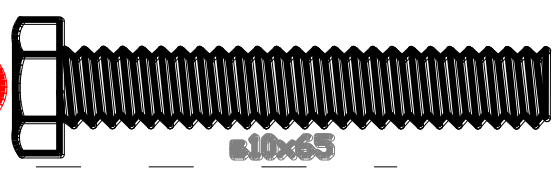

x10

16

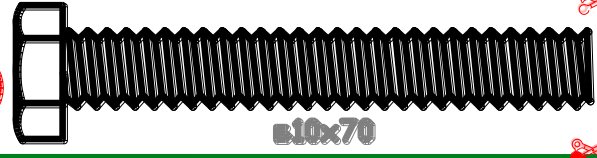

x3

20

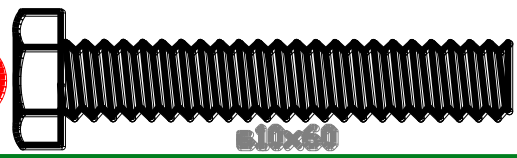

x2

Г

34.2  x3
 r12 сонт.

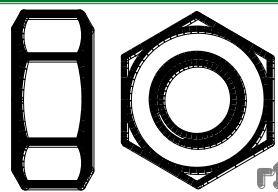
35  x27
 r12

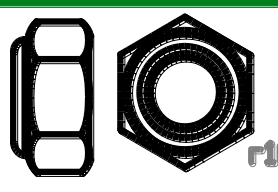
36  x22
 r10 сонт.контр

37  x10
 r10

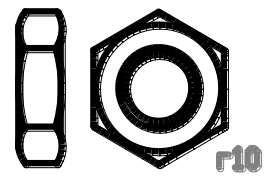
40  x16
 r10 нис

41  x13
 r8

42  x4
 r8 нис

43  x4
 r6

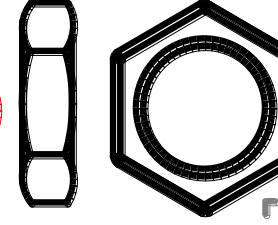
44.1  x2
 r16 нис

III

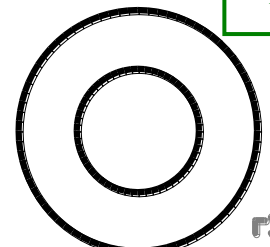
44  x2
 r16

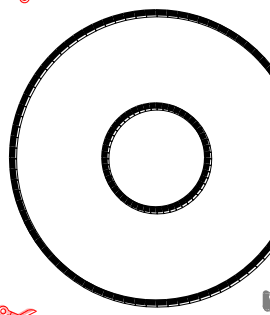
46  x47
 r12 нс

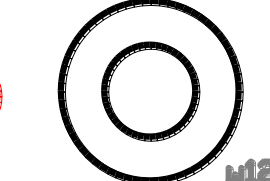
47  x14
 r12

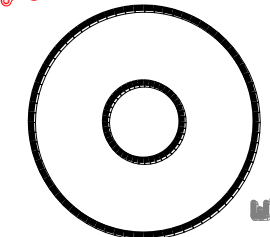
48  x52
 r10 нс

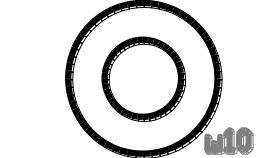
49  x2
 r10

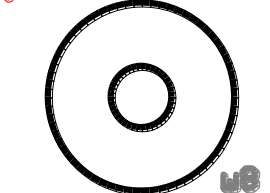
50  x22
 r8 нс

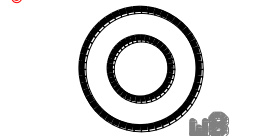
51  x4
 r8

52  x6
 r6

Сначала надо провести полную сборку без затяжки гаек, их нужно только закрутить от руки. Если сразу закручивать с усилием, то могут возникнуть сложности в сборке из-за неправильного взаимного расположения деталей в пределах люфтов. После полной сборки "от руки" затянуть все соединения болт-гайка ключом, а винт-гайка отверткой.

При этом, чтобы не запутаться что уже протянуто, на головки болтов и на гайки, которые уже затянуты, надо одеть колпачки. Там, где колпачки мешают движению элементов тренажера, их ставить не надо.

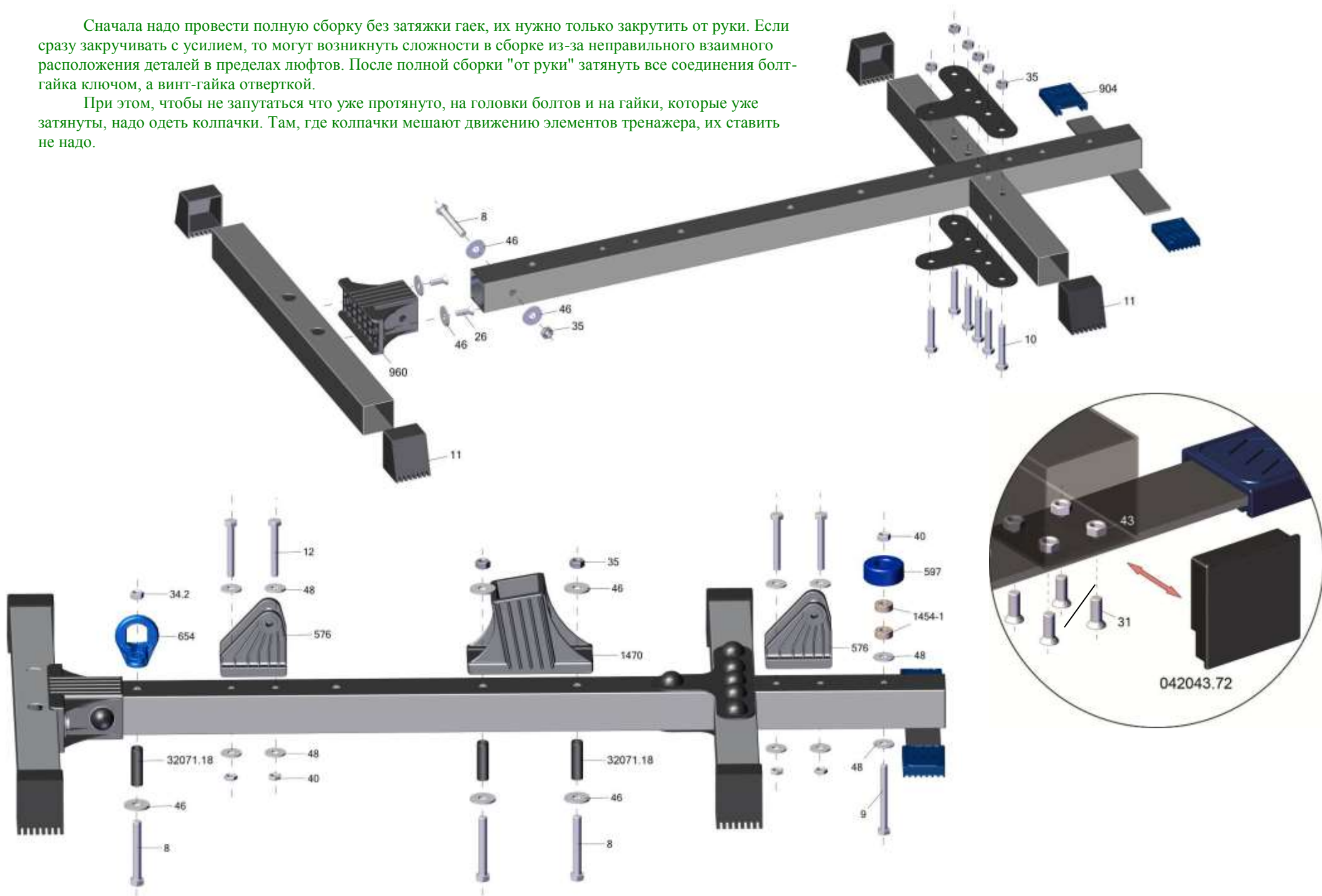

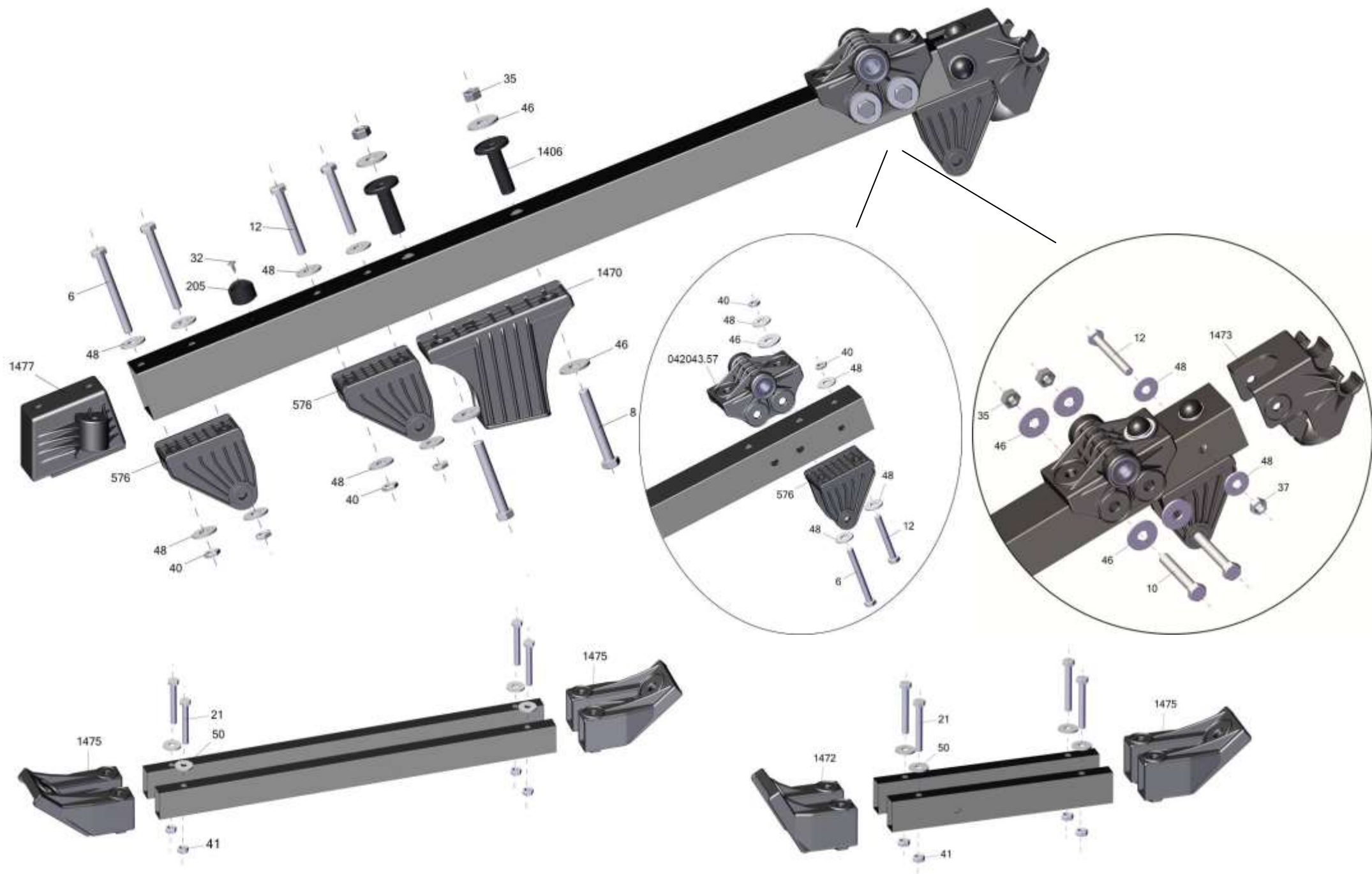

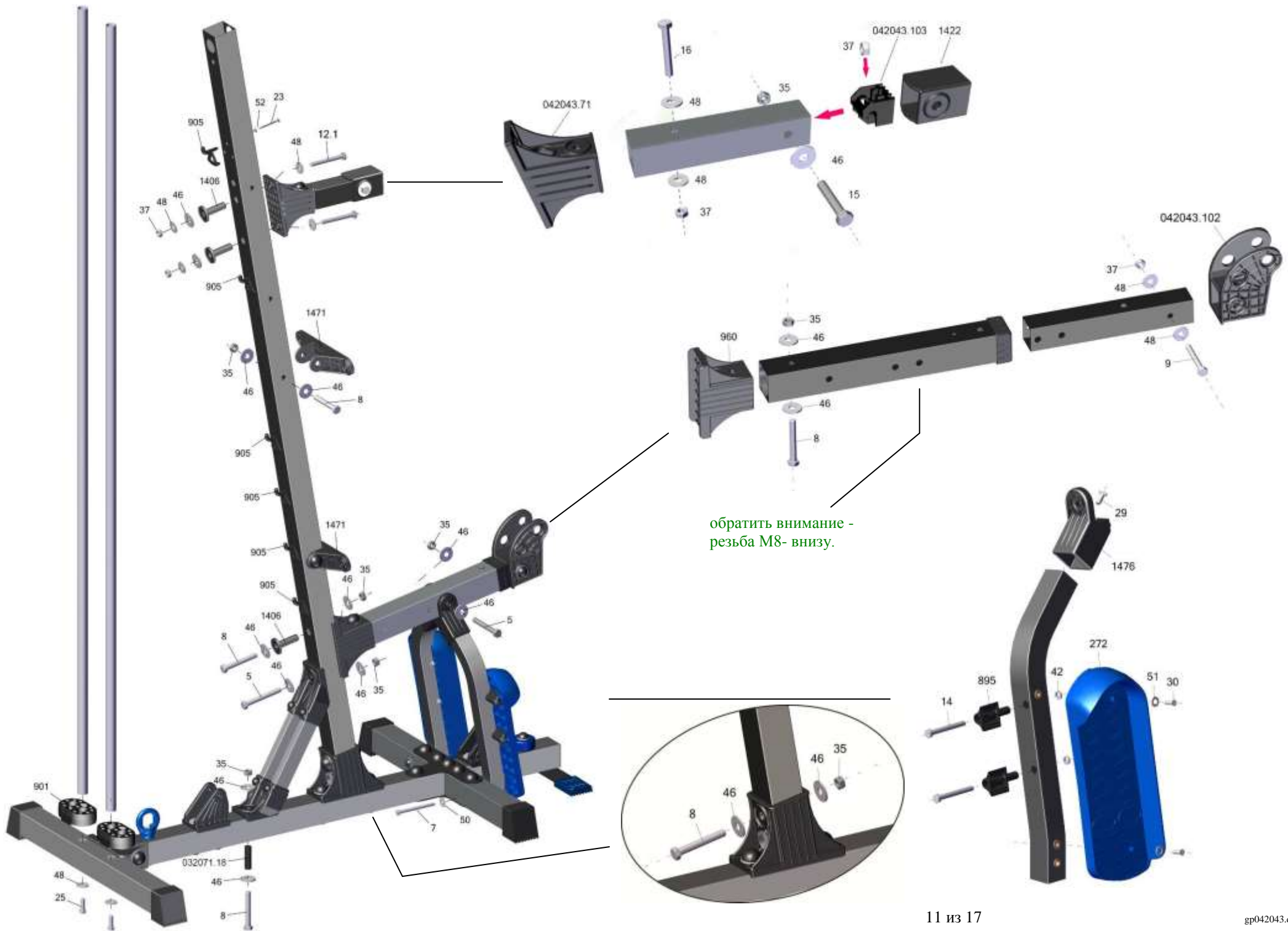

Вариант сборки гпв042143
 Станция силовая со
 свободными весами
 Leco-IT PRO+
 assemble variant with
 gp042143 Weight-lifting
 complex with free weight
 adjustment Leco-IT PRO+

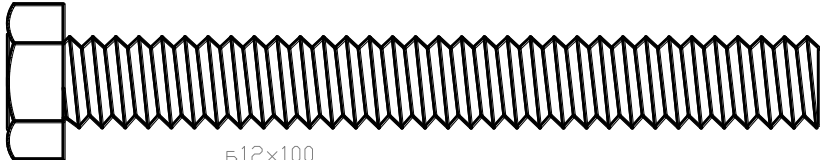
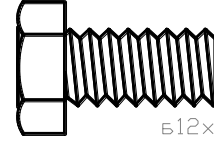
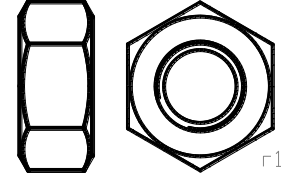
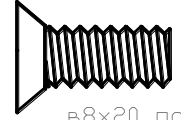
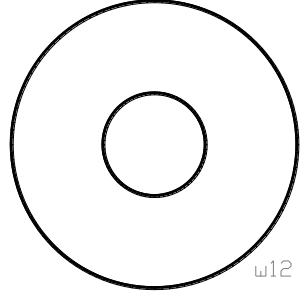

№	изображение в масштабе 1:1 image at 1:1	кол-во quantity
70	 <p>М12×100</p>	x1
71	 <p>М12×20</p>	x2
72	 <p>М12</p>	x1
74	 <p>М8×20 потай</p>	x2
73	 <p>М12 шВ</p>	x4



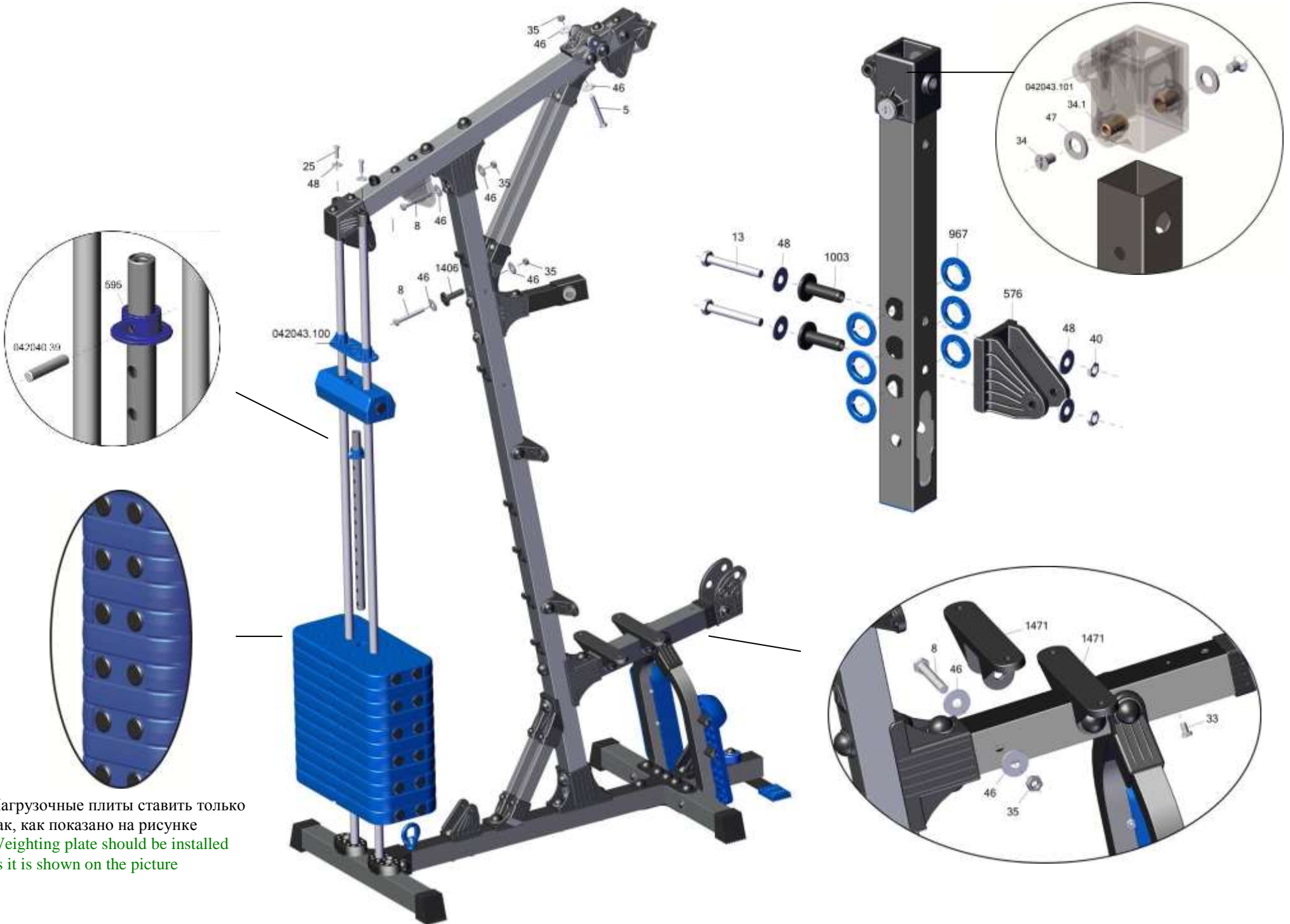

Нагрузочные плиты ставить только так, как показано на рисунке
 Weighting plate should be installed as it is shown on the picture

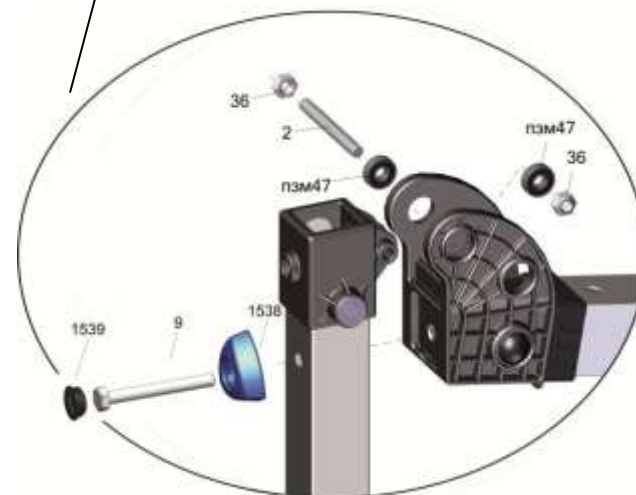
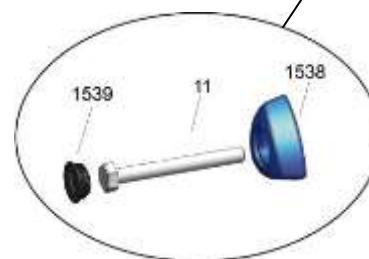
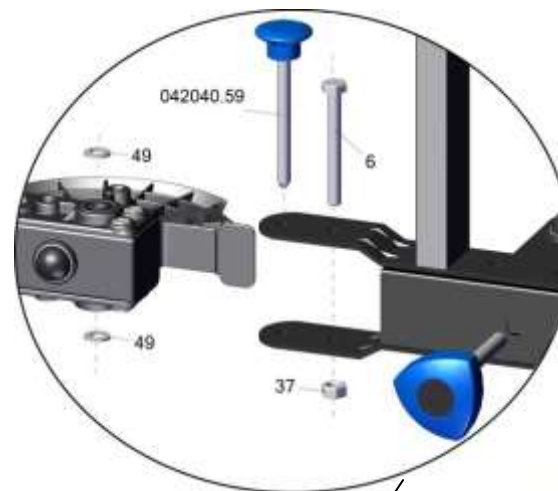
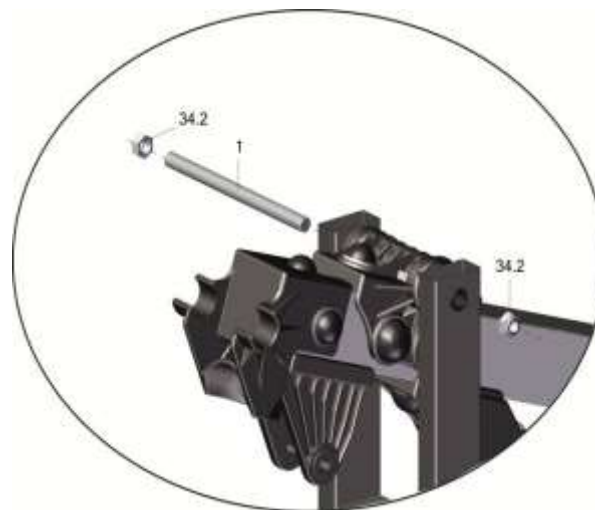
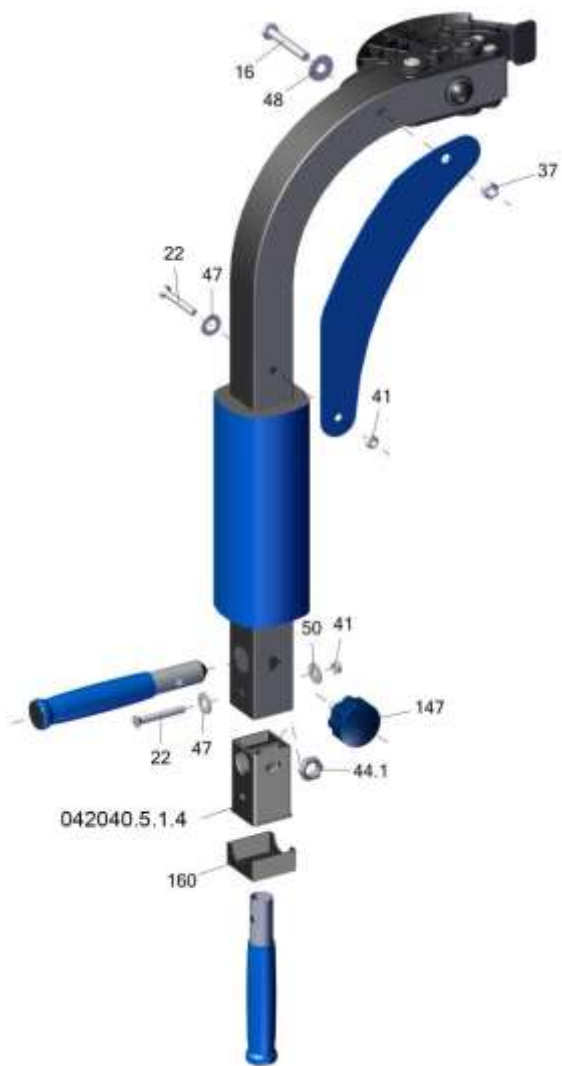

после нагрева поз 1460
 в кипятке установите ее
 на трубу рычага,
 вставьте распорную
 втулку и аккуратно
 забейте подшипник
 пзм47 молотком как
 показано на рисунке

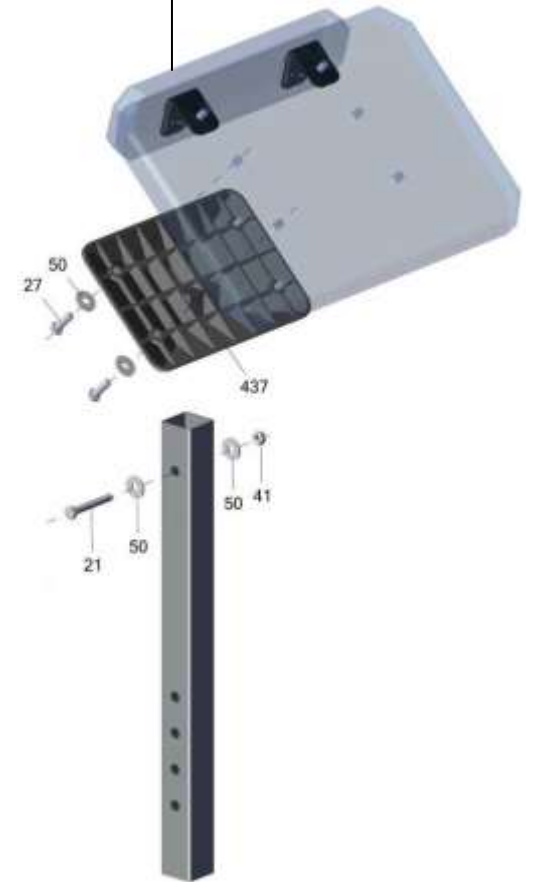
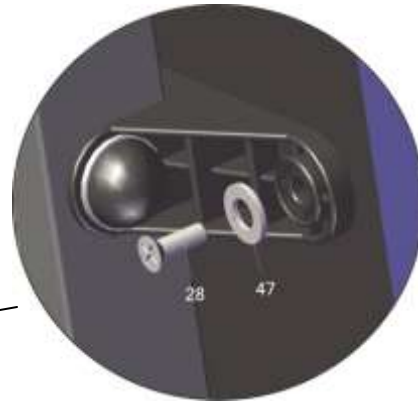
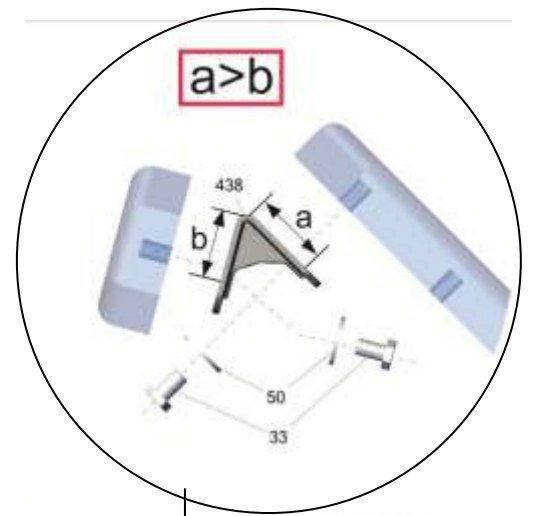



поз 042043.56 ориентировать относительно отверстия в балке

042043.56



Тросы устанавливать с колесами одновременно

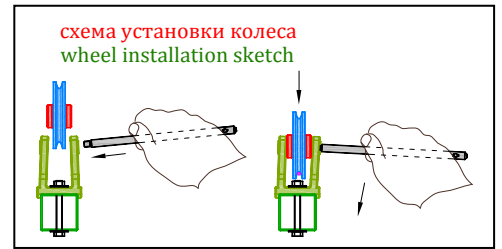
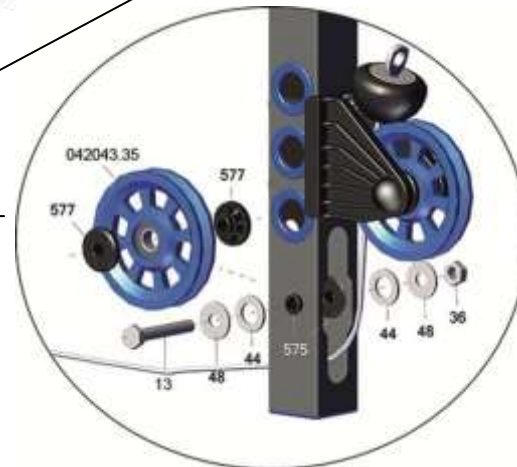
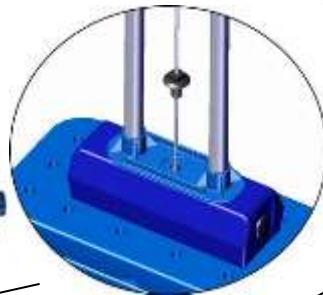



Электронный тренер ЛЕКО и навесные снаряды приобретаются отдельно



На головки болтов и на гайки одеть колпачки.
 Наклеить бирки на нагрузочные плиты после сборки тренажера
 Stick labels to weight plates after finishing assembling the gym trainer

После окончательной сборки изделия, произвести смазку направляющих грузов. Далее смазывать как указано на флаконе.

Адрес:
 Фабрика спортивных изделий ЛЕКО,
 Россия, 141830, Московская область,
 Дмитровский район, с.Синьково

Address: Post code: 141830
 Sporting Goods Factory, Sinkovo,
 Dmitrov District, Moscow region, Russia.

Заводской номер партии _____
 Serial number of the Party _____
 ФИО упаковщика _____
 Name of the packer _____
 Дата упаковки _____
 Packaging date _____
 ФИО контролера ОТК _____
 Name of the controller from TCD _____
 рз042043, РЗ042143 (11.10.19)16.10.19

