

гп032061 Стойка "турник+брусья" Лесо-IT PRO  
 гп032061 "Horizontal bar + parallel bars" Leco-IT PRO



**Пакет 1**

\* перед надеванием на трубу подержите деталь 1 минуту в кипятке

Place plastic bracket in boiling water for 1 minute for easy fitting. Take extreme care to avoid scalding



x1



x1

После сборки наклейте этикетки, в соответствии с фотографией изделий на упаковке.  
 After assembling, please, stick label according to the photo of goods on the package.











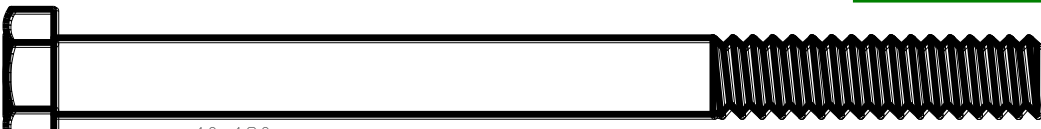

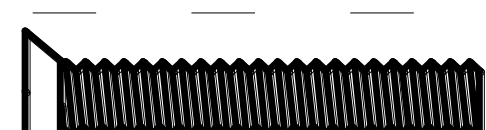
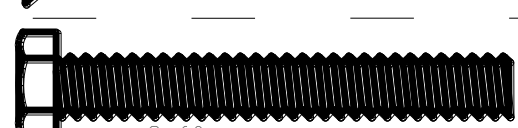

Фабрика Лесо осуществляет очень строгий контроль комплектации, отсутствие детали крайне маловероятно. Однако, в случае пересорта или отсутствия пластиковой детали или метизов (болтов, винтов, гаек и шайб), сфотографируйте выкладку пластиковых деталей и метизов и вышлите фото на адрес службы техподдержки Лесо [stpleco@gmail.com](mailto:stpleco@gmail.com). Также сфотографируйте и вышлите фото штампа с последней страницы инструкции по сборке, где указан номер комплектовщика и другие необходимые данные.



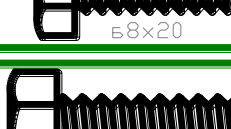

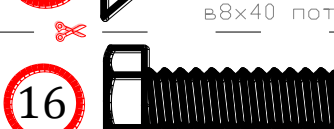

Перед началом сборки надо вырезать таблички с номерами, изображениями в масштабе 1:1 и количествами болтов, винтов, гаек и шайб и сделать их сортировку, это резко облегчит сборку.

Before the assembly cut out the pieces with the numbers showing the image at 1:1 and the quantities of the bolts, screws and washers. Sort them out. It will make the assembly significantly easier.

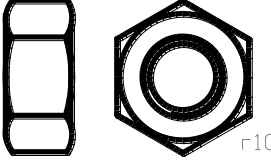
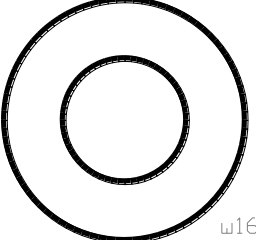
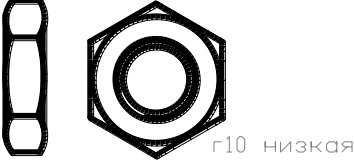
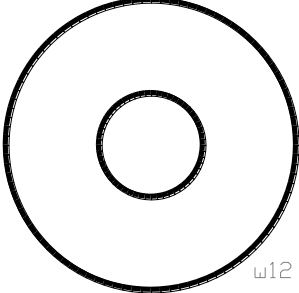

№	изображение в масштабе 1:1 image at 1:1	Пакет 2	кол-во quantity
1.1	 <p>Б10×130</p>		x2
1	 <p>Б10×120</p>		x2
2	 <p>Б10×90</p>		x2
4	 <p>Б10×70</p>		x2
6	 <p>Б10×60</p>		x2
7	 <p>Б10×60 потай</p>		x4
7.1	 <p>Б8×60</p>		x2
8	 <p>Б8×60 потай</p>		x6
9	 <p>Б6×55 потай</p>		x6
11	 <p>Б10×50 потай</p>		x2
12	 <p>Б8×20</p>		x1
3	 <p>Б10×75</p>	Пакет 3	x20
14	 <p>Б10×45 потай</p>		x4
15	 <p>Б8×40 потай</p>		x8
16	 <p>Б8×25</p>		x2
17	 <p>Б8×14</p>		x2

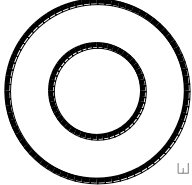

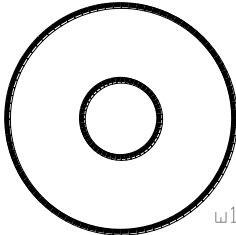
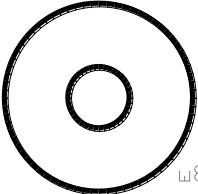
№	изображение в масштабе 1:1 image at 1:1	кол-во quantity	№	изображение в масштабе 1:1 image at 1:1	кол-во quantity
18		x36	21		x8
18.1		x2	22		x2
19		x15	23		x18
20		x6	24		x56
			25		x28

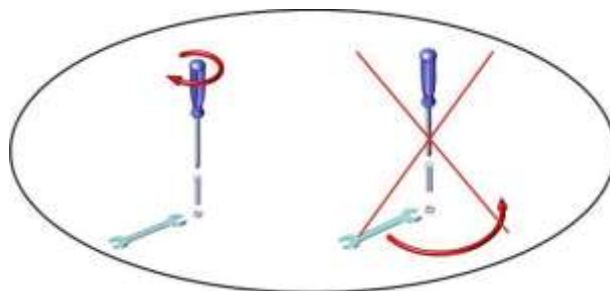

Сначала надо провести полную сборку без затяжки гаек, их нужно только закрутить от руки. Если сразу закручивать с усилием, то могут возникнуть сложности в сборке из-за неправильного взаимного расположения деталей в пределах люфтов. После сборки "от руки" надо проследить, что тренажер стоит без перекосов, и после этого затянуть все соединения болт-гайка ключом, а винт-гайка отверткой. При этом, чтобы не запутаться что уже протянуто, на головки болтов и на гайки, которые уже затянуты, надо одеть колпачки. Там, где колпачки мешают движению элементов тренажера, их ставить не надо.











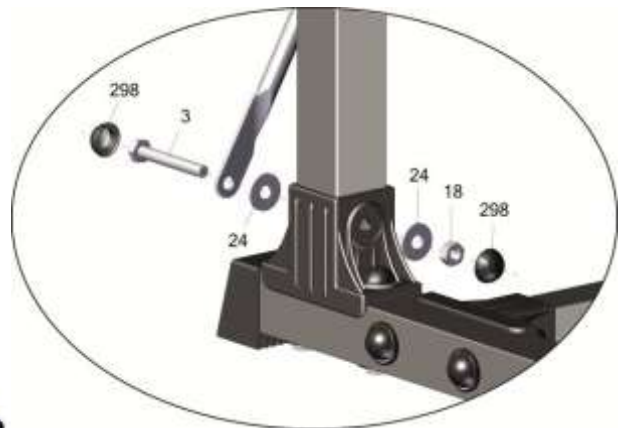
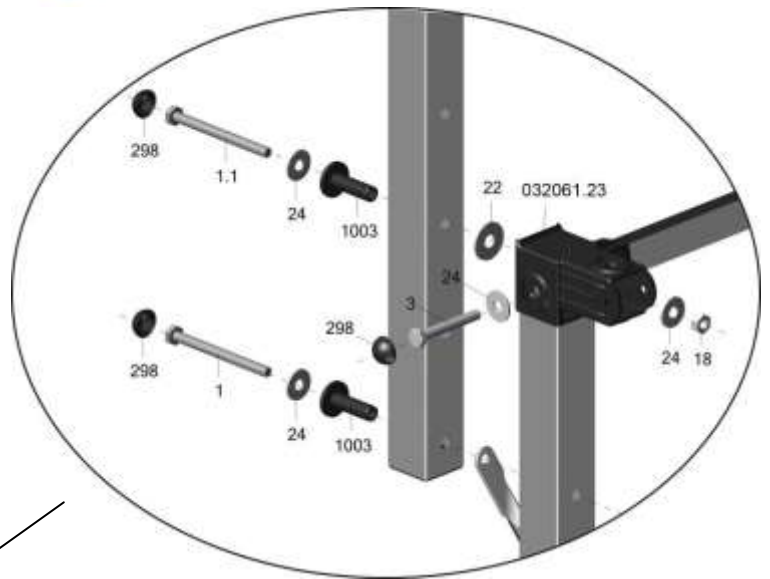



Заводской номер партии \_\_\_\_\_  
 Serial number of the Party \_\_\_\_\_  
 ФИО упаковщика \_\_\_\_\_  
 Name of the packer \_\_\_\_\_  
 Дата упаковки \_\_\_\_\_  
 Packaging date \_\_\_\_\_  
 ФИО контролера ОТК \_\_\_\_\_  
 Name of the controller from TCD \_\_\_\_\_  
 PЭ032061(07.02.18)03.10.18

**Адрес:**  
 Фабрика спортивных изделий ЛЕКО,  
 Россия, 141830, Московская область,  
 Дмитровский район, с.Синьково  
**Address:** Post code: 141830  
 Sporting Goods Factory, Sinkovo,  
 Dmitrov District, Moscow region, Russia.

